

»MLADI ZA NAPREDEK MARIBORA 2016«

### 33. SREČANJE

Raziskovalna naloga:  
SKRIVNOSTNI TRAKOVI  
Raziskovalno področje: Tekstilstvo

Avtor:           MERGIME REXHAJ  
Mentor:         MAJDA KUZMIČ, ALENKA LUKIČ  
Šola:            SREDNJA ŠOLA ZA OBLIKOVANJE MARIBOR

Maribor, 2015/16

# KAZALO

1. POVZETEK.....	3
2. UVOD.....	4
3. TEORETIČNI DEL .....	5
3.1 EGIPT (danes) .....	5
3.1.2 IZVOR IMENA IN URADNI JEZIK.....	6
3.1.3 STARI EGIPT.....	7
3.1.4 STARO KRALJESTVO .....	12
3.1.5 NEFERTETE .....	14
3.1.6 VEROVANJE.....	15
3.1.7 PIRAMIDE .....	16
3.1.8 HIEROGLIFI .....	17
3.1.9 MUMIJE .....	18
3.1.10 MODA V EGIPTU .....	21
4. LIKOVNA TEORIJA .....	24
4.1 ČRTA.....	24
4.2 ČRNA BARVA .....	26
5. PRAKTIČNI DEL .....	27
5.1 OPIS IDEJE .....	27
5.2 OBLIKOVALEC DION LEE.....	28
5.3 ANALIZA TRGA.....	29
5.4 MOJI POIZKUSI.....	30
5.5 SKICE.....	31
5.6 RISANJE TEMELJNEGA KROJA OBLEKE.....	34
5.7 IZBRAN MODEL .....	44
5.8 TEHNIČNA SKICA .....	45
5.9 MATERIALI.....	47
5. 10 POSTOPEK IZDELAVE.....	48
5.11 SLIKA KONČNEGA IZDELKA .....	52
6. DRUŽBENA ODGOVORNOST .....	55
7. ZAKLJUČEK .....	56
8. LITERATURA .....	57
9. SLIKOVNO GRADIVO.....	58

## 1. POVZETEK

Zamisel za raziskovalno nalogo sem dobila, ko sem obiskala Novi muzej v Berlinu, kjer je med drugim v štirih nadstropjih predstavljena egipčanska kultura. Prevzeli so me vsi antični predmeti, ki so bili tam razstavljeni – sarkofagi, papirusi, mumij... Še posebno me je navdušil doprsni kip kraljice Nefretete, ki me je očaral s svojo lepoto in estetiko. Odločila sem se, da si bom egipčansko kulturo izbrala za izhodišče kolekcije ženskih oblačil. Zamislila sem si kreacijo, ki je sestavljena iz trakov, ki me spominjajo na trakove, v kakršne so bile ovite egipčanske mumije. Telo je s trakovi, ki so različnih širin in dolžin, neenakomerno pokrito, v različnih ploskvah in belinah pa seva izpod njih in tvori zanimiv ritem in napetost, ki se kažeta v novi kreaciji.



*Slika 1: Nefretetin doprsni kip*

## 2. UVOD

Za raziskovalno nalogo sem se odločila, saj me je obisk Novega muzeja v Berlinu navdihnil k oblikovanju kolekcije, ki je povezana s starodavno in bogato egipčansko kulturo. V nalogi sem predstavila Egipt, kot ga poznamo danes, Stari Egipt in modo tedanjega časa. V sem Egiptu našla le idejo za izhodišče svoje kreacije, ki pa je namenjena današnjim dekletom in ženam.

Kot značilnost egipčanske kulture vidim piramide in mumije, na katere sem se osredotočila. Zadala sem si cilj z izdelki dokazati, da lahko navdih za kolekcijo oblačil najdemo povsod, tudi v egipčanski mumiji. Za osnovo so mi služili trakovi, ki sem jih obračala v različne smeri in tako z njimi dobila vtis ovitega telesa in okostja mumije.

Oblikovala sem kolekcijo oblačil za svečane priložnosti, primerne za ženske, ki imajo rade eleganco in temne barve.

### 3. TEORETIČNI DEL

#### 3.1 EGIPT (DANES)

Kot je že Herodot zapisal, je Egipt darilo Nila in njegova misel velja še danes, saj je bil Nil za ljudi nekoč življenjskega pomena. Reka je ljudem priskrbela hrano in vodo, prav tako je bila zemlja ob Nilu rodovitna in primerna za poljedelstvo.

Egipt leži na SV Afrike. Je ena najpopularnejših destinacij sveta zaradi ostankov nekdanje civilizacije, ki je znana po svojih monumentalnih zgradbah in začetkih v znanosti (astronomija, matematika...).

Egipt je medcelinska država, ki jo prištevajo med največje sile Severne Afrike.

Na severu meji na Sredozemsko morje, na zahodu na Libijo, na jugu na Sudan, na severovzhodu na Izrael in na vzhodu na Rdeče morje. Egipt nadzoruje Sueški prekop med Sredozemskim in Rdečim morjem. <sup>(1)</sup>

Ozemlje Egipta pokriva 1.010.000 m<sup>2</sup>, prav tako je z 88,9 milijona prebivalci ena najbolj naseljenih držav v Afriki in na Bližnjem vzhodu. Najbolj naseljeni del je porečje reke Nil, saj je tam najbolj primerno območje za poljedelstvo. Območja puščave pa so redkeje poseljena. <sup>(1)</sup> Egipt obsega 3,3 % afriškega kopna, vendar 95 % Egipčanov naseljuje komaj okoli 5 % dežele, večinoma vzdolž Nila. Nil teče skozi sušni Egipt od juga proti severu in ga namaka kakor Blažena reka, za katero muslimani verujejo, da teče skozi vrtove raja. [1]



*Slika 2: Kairo-glavno mesto Egipta*

### 3.1.2 IZVOR IMENA IN URADNI JEZIK

Misr je arabsko ime za Egipt, je klasično koransko in moderno uradno ime.

Uradni jezik v Egiptu je egipčanska arabščina (Maṣr). Beseda pomeni "država" ali "mejna dežela", prvotno pa je pomenila "metropola" ali "civilizacija". Ime Egipt se je razvilo iz besede hût-ka-ptah, ki pomeni "Hiša duše boga Ptaha". To egipčansko ime za mesto Memphis so prevzeli in preuredili Grki in tako poimenovali celotno državo Aígyptos (gr. Αἴγυπτος). Strabon trdi, da je ime Aígyptos sestavljena iz besed Āgāis (gr. Ἀγίαο, slo. Egejsko) in ležeče (gr. ὑπρίως) [3]

#### MASRI (EGIPČANSKO)

Kot knjižni jezik je uveljavljena arabščina, in sicer od arabske osvojitve v 7. stoletju.

Je nov arabski dialekt, ki se govori v Egiptu. Lastna oznaka dialekta je al-‘āmmiyya (splošen/obč jezik) ali enostavno maṣrī.

Ta dialekt je postal znan po drugih arabskih državah prav zaradi filmov in glasbe, tako da ga večinoma razumejo.

Egipt je poleg ZDA in Indije ena najpomembnejših filmskih proizvojenj sveta. Egipčanske filme prikazujejo po celotni arabsko govoreči regiji, in sicer brez sinhronizacij ali podnapisov.

V nasprotju s poročili igranih filmov (serij) ne prevajajo v knjižno arabščino, ki je knjižni jezik celotne arabske regije, temveč snemajo filme v pogovornem jeziku; za večino je to egipčanska arabščina oziroma kajerski (Kairo) dialekt, ki naj bi bil najboljši izmed dialektov. Ta se od drugih dialektov bolj ali manj razlikuje. [4]

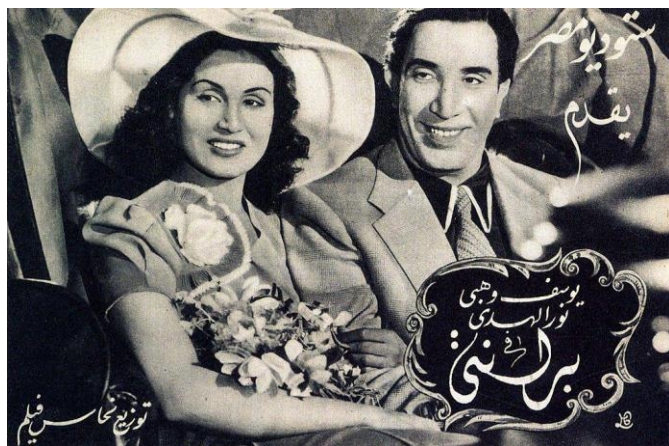

Slika 3: Egipčanski film, *Berlanti* (1944)



Slika 4: Film. *Po boju* (2012)

### 3.1.3 STARI EGIPT

Zaradi suše so se ravnine in gozdovi pred 20.000 leti spreminjali v puščave. Zaradi teh sprememb so se ljudje začeli seliti v dolino reke Nil in v delto reke. Prebivalstvo se je tako začelo ukvarjati s poljedelstvom in z izdelavo rodovitne zemlje. Egipčani so takrat določili lokalne službe, saj so lahko tako bolje izkoriščali Nilove poplave. Tako sta se razvili dve nasprotujoči si skupini. Ena je bila naseljena v Nilovi dolini, druga pa v delti reke; vsaka je imela svojega vladarja, prestolnico in bogove.

O prebivalcih, ki so živeli ob Nilu v času med 3100 in 2686 pr.n.št., težko najdemo podatke, saj so kraljeve grobnice, ki so najpomembnejši vir podatkov, zgorele. [2]

Po zaslugi vojščaka iz Spodnjega Egipta Nermerja so se mestne državnice združile v eno kraljestvo s prestolnico Memfis na severu. V tem času so prav tako razvili hieroglifno pisavo.

Prva dinastija se je začela s kraljem Ahom, ki je ustanovil Memfis, poznejšo prestolnico združenega Egipta. Ta dinastija je poskrbela za množično prenavo. Prav tako so se prvič pojavili nazivi, kot sta na primer *Hatia* (*upravnik pokrajine*) in *Iripat* (*za višje uradnike in člane Kraljeve hiše*). Vsak kralj prve dinastije je dal zgraditi kraljevo rezidenco. Zunanja politika je bila zaznamovana s trgovanjem s sosednjimi kraljestvi, kot so bili na primer Sirija, Levant in Nubija. [7]



Slika 5: Narmerjeva paleta

## PRED ZDRUŽITVIJO EGIPTA

Preden, da se bi združil Egipt so ljudje ob Nilu živeli v mestnih državicah, katere so med seboj trgovale, reko Nil pa so uporabljali za tovor in prevoz ljudi

**Pred 3000 pr.n.št PRAZGODOVINA IN PREDDINASTIČNO OBDOBJE**



*Slika 6: Slonokoščena figura*



*Slika 7: Naravno mumificirano telo- Rdečelasec*

## 1. in 2. DINASTIJA, ZDRUŽITEV EGIPTA

S pomočjo vojščaka Narmerja iz spodnjega Egipta se je zgornji in spodnji Egipt združil v enotno kraljestvo s prestolnico Memfis, to mesto se je nahajalo na severu. V tem obdobju so zgradili prve grobnice, imenovane mastaba. Prav tako so v tem času razvili hieroglife.

**3000-2649 pr.n.št. OBDOBJE ZGODNJIH DINASTIJ**



*Slika 8: Mastaba*

[9]

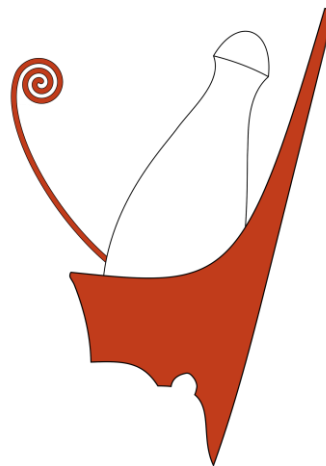

*Slika 9: Dvojna krona, ponazarja združitev Egipta*



### 3.-6. DINASTIJA, OBDOBJE PIRAMID

Ta čas najbolj zaznamujejo veličastne piramide, ki so še danes del svetovnih znamenitosti. Te piramide so grobnice, ki so bile namenjene faraonom in drugim pomembnim ljudem. V tej dinastiji pa se je prav tako razvila znanost balzamiranja trupel v mumije.

**2649-2150 pr. n.št. STARO KRALJESTVO**



*Slika 10: Keopsova piramida*



*Slika 11: Egipčanska mumija*

### 2150-2040 pr.n.št. PRVO VMESNO OBDOBJE

### 11.-14. DINASTIJA, OBDOBJE POLITIČNE STABILNOSTI

Ta dinastija je doživela razcvet v umetnosti (slikarstvo, kiparstvo,...) in literaturi. To odboje ni bilo samo razcvet umetnosti vendar tudi obdobje blagajne in uspeha. V mestu Itž Tavi, so takrat živeli vladarji, vendar to mesto je povsem izginilo.

**2040-1640 pr n.št. SREDNJE KRALJESTVO**



*Slika 12: Sezostris III.*



*Slika 13: nakit princeze Mereret*

[9]

## 1640-1550 pr.n.št. DRUGO VMESNO OBDOBJE

### 18.-20. DINASTIJA, OBDOBJE IMPERIJA

Bogastvo Egipta se je povečalo, saj so se meje kraljestva razširile proti vzhodu in jugu. Nova prestolnica Egipta pa je v Tebah, faraone pa so pokopali v Dolini kraljev.

### 1550-1070 pr.n.št. NOVO KRALJESTVO



*Slika 14: Dolina kraljev*

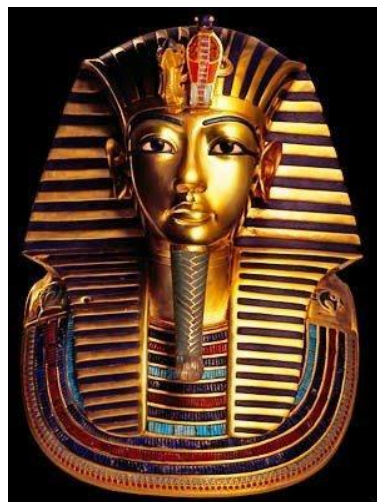

*Slika 15: Tutankamonova maska*

## 1070-712 pr.n.št. TRETJE VMESNO OBDOBJE

### 25.-31. DINASTIJA, ZADNJI EGIPČANSKI VLADARJI

To je obdobje negotovosti, saj so oblast nad Egiptom prevzeli kralji iz Nubije in Perzije. Leta 332 pr.n.št je vladavino nad Egiptom prevzel Aleksander Veliki.

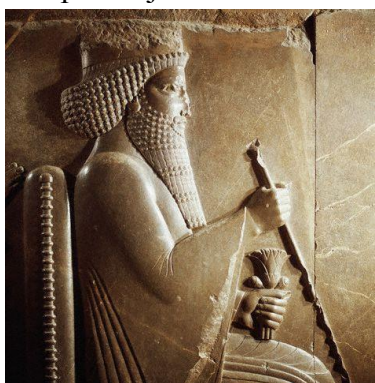

*Slika 16: Darej Veliki, perzijski vladar*



*Slika 17: Faron Amazis kot sfinga*

### 712-332 pr.n.št. POZNO OBDOBJE

[9]

## KONEC NEODVISNOSTI

Prestolnico postavijo v Aleksandrijo, saj zdaj v tem obdobju vladajo makedonski kralji in kraljice. Obdobje egipčanski dinastij se konča s samomorom faraonke Kleopatre VII. In sicer 30 pr.n.št.



*Slika 18: Ptolomaj I.*



*Slika 19: Kleopatra VII.*

**332-330 pr.n.št. PTOLOMEJSKO OBDOBJE**

## OD KONCA IMPERIJA DO DANES

V Egiptu se je vpeljalo krščanstvo, ko je prišlo pod rimsko oblast. Islam so uveljavili Arabci in sicer leta 640.



*Slika 20: Kairo*

**30-Danes OD RIMSKEGA CESARSTVA DO DANES**

[9]

### 3.1.4 STARO KRALJESTVO

Obdobje obstoja je trajalo od tretje do šeste dinastije. To je bilo obdobje vse večje moči in bogastva, ki sta pripomogla k razcvetu Starega Egipta.

S Starim kraljestvom je nastala prva centralizirana država v zgodovini. Istočasno se je začel vzpon egipčanske kulture, ki je v tej časovni periodi pripomogla h gradnji veličastnih monumentov.

Kralja Sanacht Nebka in Djoser, Chasechemova sinova, sta prispevala k številnim političnim spremembam, zato ta dva vladarja štejeta kot ustanovitelja tretje dinastije in Starega kraljestva. Sanacht Nebka je določil Memfis za takratno glavno mesto; v “mestu mrtvih” Sakariju so zgradili prvo mastabo, ki je v celoti iz obdelanega kamna. Med njegovo vladavino je njegov brat in naslednik Djoser dal zgraditi prvo stopničasto piramido. S to piramido, Imhotepovim delom, se je začelo novo obdobje arhitekture. Od takrat dalje so se začele obredne pogrebne ceremonije kraljev. [8]

#### KEOPS IN NJEGOVA PIRAMIDA

Keops, drugi faraon četrte dinastije, je bil vladar združenega Egipta. Po antičnih pripovedih je bil Keops grozen in neusmiljen, njegovi sodobniki ga opisujejo kot reformatorja, ki mu je uspelo razširiti kraljevo moč. V času njegove vladavine ni bilo sporov s sosednjimi državami in so živeli v miru. Edine odprave izven države so bile v Sinaj in Nubijo, saj so v teh krajih iskali rudno bogastvo.

Za svojo zadnjo pot je dal Keops zgraditi največjo piramido, da bi druge gradnje potisnila v ozadje.

V Gizi zgradi 146 m visoko piramido, ki je 4000 let veljala za najvišjo zgradbo na svetu. Piramida je bila zgrajena v času četrte dinastije (2551–2528 pr.n.št.). V osrednjem delu piramide je še vedno faraonov sarkofag. Čeprav so grobnico izkopali že v antiki, kraljeve mumije niso nikoli našli. Okoli faraonove grobnice so tri piramide, ki so bile zgrajene za njegove žene, mastabe okoli piramide pa predstavljajo grobišča bogatih Egipčanov. Ob piramidi je nekoč stal tempelj, kjer so opravljali pogrebne obrede. [1]



Slika 21: Piramide v Gizi (Keopsova, Kefrenova in Mikerinova)

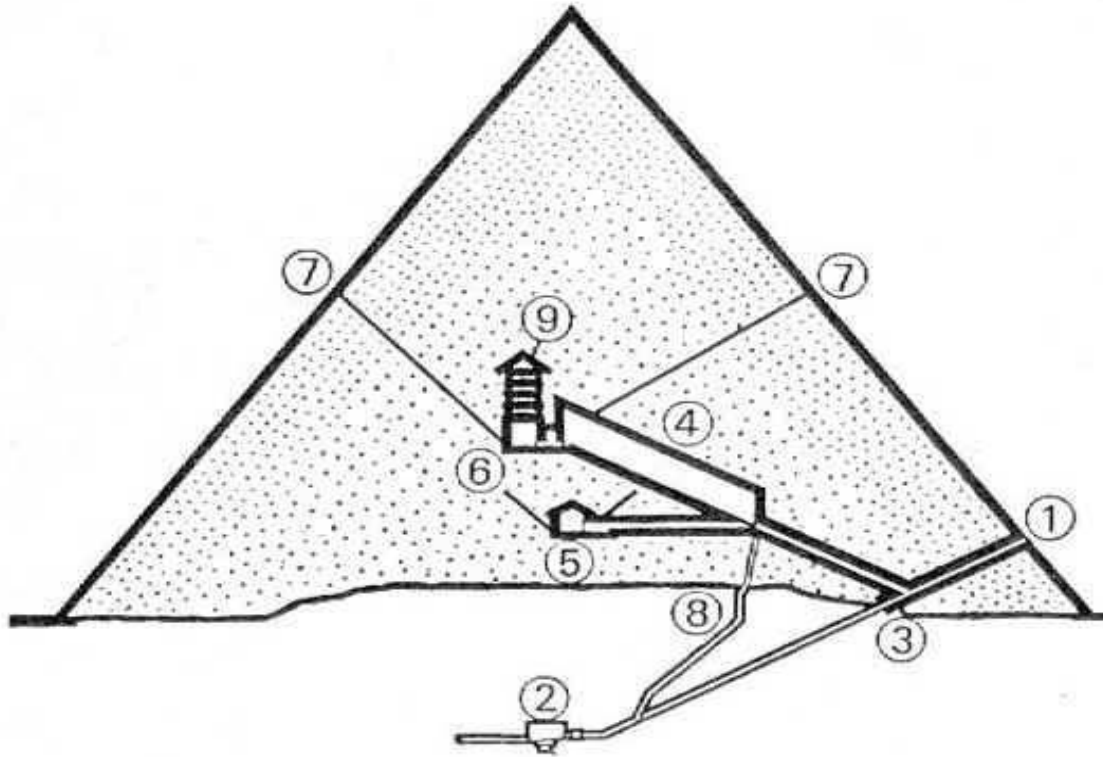

*Slika 22: Notranjost Keopsove piramide*

**1- Vhod v hodnik**

**2- Podzemna sobana, ki je nedokončana in njen pomen ni znan**

**3- Vzpenjajoč hodnik**

**4- Glavni hodnik, ki vodi do faraonove dvorane, obložen z zloščenimi apnenčastimi ploščami**

**5- Kraljičina sobana, arabski obiskovalci so to sobo imenovali kraljičina soba, kjer so se izvajali neznani obredi.**

**6, 7 zračna jaška, njun pomen ni bil praktičen, temveč obredne narave**

**9- kraljeva sobana, kjer stoji prazen sarkofag**

### 3.1.5 NEFRETETE

Kraljica in soproga faraona Ehnatona je najbolj znana po svoji brezčasni lepoti, ki je ujeta v slavnem doprskem kipu, ki s svojimi barvami daje kipu pestrost in tako poudari njeno lepoto. Kraljica je po vsej verjetnosti za ta kip pozirala in na podlagi tega kipa se je ohranil ideal takratne egipčanske lepote. Kip so odkrili v delavnici Ehnatonovega glavnega kiparja Tutmozisa leta 1912. Apnenčast kip, visok 50 cm, je bil uradno v lasti berlinskega trgovca Jamesa Simona, ki je imel dovoljenje za izkopavanja. Ta kip si lahko ogledamo v berlinskem Egipčanskem muzeju. [2]

Na kipu ima kraljica dolg in ozek vrat, njena glava pa je pobrita. Glavo so si obrili tudi zaradi uši, nato pa so si naredili nubijsko lasuljo, ki je podobna gostemu spletu kitk Nubijcev. Nefretete je tudi naličena po takratnih lepotnih merilih in to z močno poudarjeno obrobo oči. Takrat so verjeli, da obrobljene oči s črno in zeleno barvo ščitijo pred očesnimi boleznimi.

Nefretete je bila kraljica 18. dinastije. Njeno ime pomeni *lepotica* (Nefer – lepa ali lepotica). Skupaj s svojim soprogom sta uvedla novo versko revolucijo v Amarni, ki je častila samo enega boga, in sicer Atona, ki je bil bog sonca. Tako se je začela vera v enega boga ali monoteizem. Zaradi teh reform sta imela veliko sovražnikov, predvsem bogatih in vplivnih Amonovih svečnikov.

Z Ehnatonom sta imela šest hčerk: Meritaton, Maketaton, Ahnesenaton, Neferneferuaton Tasherit, Neferneferure, Setepenre. Hčerko Ahnesenaton (Ankhesenpaaten) so kasneje poročili z znamenitim faraonom Tutankamonom, ki je bil prav tako njen polbrat.

Po skupni vladavini z Ehnatonom, ki je trajala 12 let, je njeno ime izginilo iz vseh zgodovinskih zapisov. Po nekaterih domnevah je umrla zaradi kuge, ki je takrat bila razširjena v Egiptu. Obstaja še domneva, da je dolgo živela in imela vpliv na mlajše naslednike Ehnatona in da je umrla po treh letih Tutankamonove vladavine. O njeni smrti in pokopu obstaja veliko teorij, vendar mumije do sedaj še niso odkrili. [10]



Slika 23: Rekonstrukcija Nefretetinega obraza

### 3.1.6 VEROVANJE

Egipčani so bili politeisti, kar pomeni, da so častili več bogov. Božanska bitja v njihovi religiji so se obnašala kot navadni smrtniki (ljudje). To pomeni, da so se zaljubljali, poročali, imeli otroke. Božanstva so imela prav tako posebne naloge, na primer Tot je bil zavetnik pisanja, Hator je bila boginja materinstva in glasbe. V templjih so Egipčani častili kipe bogov. Templji so bili v Egiptu pomembne zgradbe v mestih. Navadnim ljudem je bil vstop v svetišče prepovedan, tako da so imeli številni domovi oltarje za čaščenje. Z bogovi so lahko v stik vstopali samo faraoni in svečeniki. [9]

**Horus**- zaščitnik Egipta

**Set**- bog kaosa

**Sobek**- Bog Nila

**Ra**- Bog sonca

**Pta**- Bog obrtnikov

**Anubis**- Bog podzemlja in mumificiranja

**Oziris**- Bog duhovnega vstajanja in sodnik v podzemlju

**Izida**- Boginja čarovništva in zdravstva

**Bastet**- Boginja aktivnosti, radosti, ljubezni in ponovnega rojstva,

*Slika 24: Bastet*

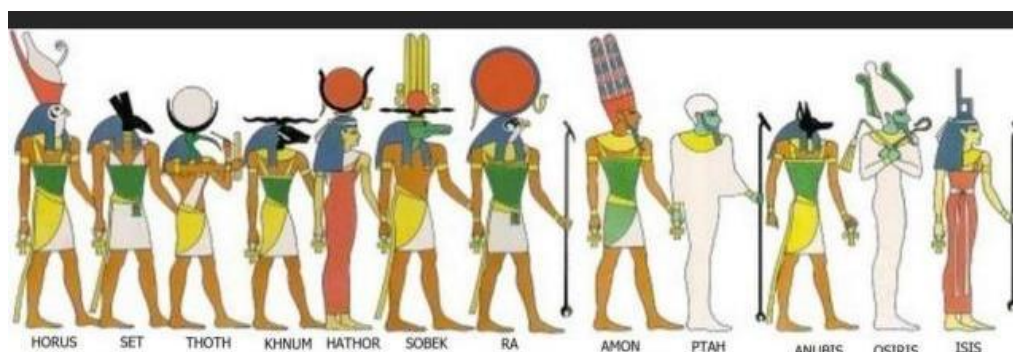

*Slika 25: Egipčanski bogovi*

### 3.1.7 PIRAMIDE

To so grobnice v obliki piramide, ki so jih dali zgraditi faraoni Starega in Srednjega Egipta v puščavskem delu dežele. Na začetku so gradili piramide iz kamna, poznejše pa iz blatnih opek s tanko kamnito fasado. Večina piramid, ki so bile zgrajene iz blatnih opek, so se do danes že porušile. Za notranjo ureditev piramid ni bilo enotnega oblikovanja. Pri nekaterih piramidah je pogrebni prostor vklesan v zemljo pod piramido. Za gradnjo je bilo potrebno zaposliti veliko ljudi na gradbiščih in v kamnolomih. Nekateri so bili celo polno zaposleni gradbeniki, večina pa je predstavljala delavce, ki so delali po kraljevih ukazih.

#### KAMNITI BLOKI

Število kamnitih blokov za gradnjo piramid ni znano. Ocenjujejo, da so za veliko piramido v Gizi uporabili 9,300.000 blokov. Vsak posamezni blok naj bi v povprečju tehtal 2,3 tone. Kamnite bloke, ki so jih uporabili v notranjosti, so izkopali v bližnjih rudnikih, za zunanost pa so uporabili kakovostnejši apnenec, ki so ga pripeljali od drugod tudi z ladjami.

#### OGRODJA

Med zidanjem so Egipčani postavili ogrodje iz blata, opeke ali slabšega kamna, ki so ga porušili, ko je bila piramida končana. [9]

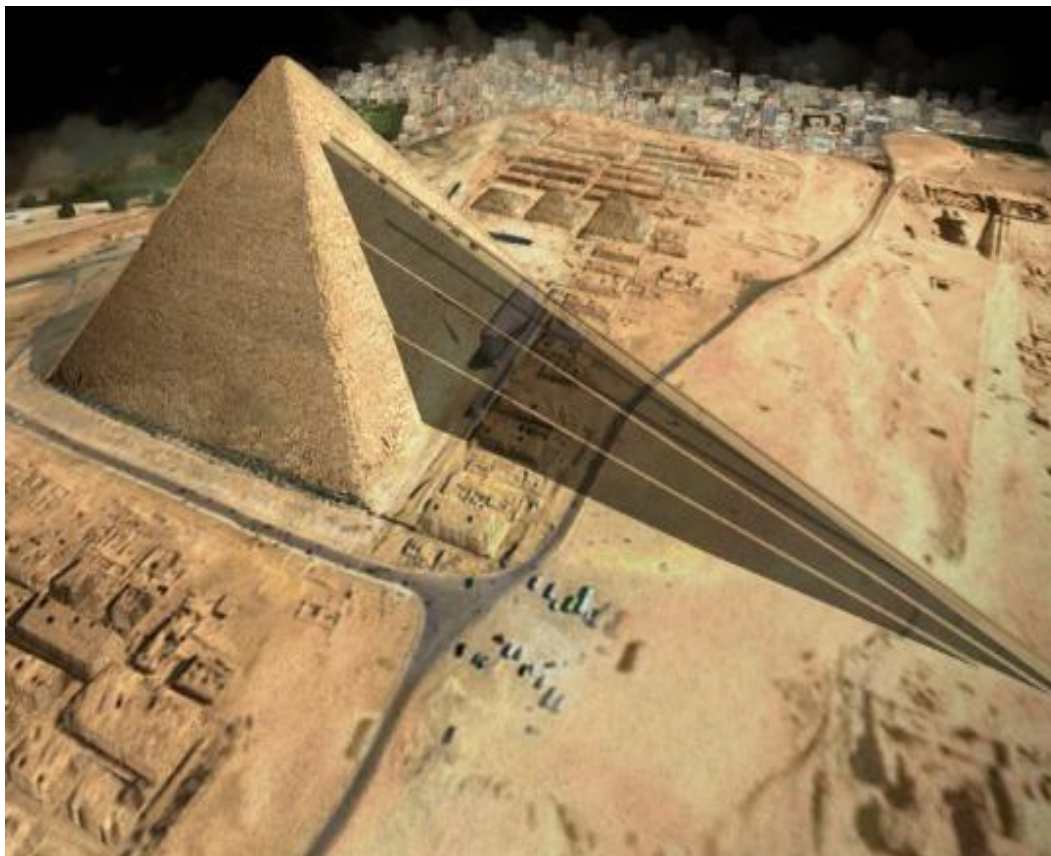

Slika 26: Ogrodje



### 3.1.8 HIEROGLIFI

Egipčanka pisava – hieroglifi se je razvila v začetku dinastičnega obdobja okoli leta 3100 pred našim štetjem. Njihova pisava je zapleten znakovni sistem, kjer ima en simbol več pomenov, te znake pa lahko včasih prevedemo v našo pisavo. Hieroglife so včasih pisali oziroma brali v stolpcih, drugič v vrsticah od leve proti desni ali obratno. Prvi zapisi so bili povezani s pogrebnimi obredi, kjer je bilo obeleženo, koliko daril so položili v grob pokojnega. Iz Srednjega kraljestva poznamo prve domišljajske zgodbe. V tem času je bila desetina prebivalcev pismena, saj večina otrok šole ni obiskovala. Kdor pa se je takrat hotel naučiti pisati, je svoje veščine osvojil s prepisovanjem najrazličnejših starih zapisov. Med temi so bile molitve, vzorci pisem, zgodbe in navodila, kako živeti dobro življenje.

#### HIERATSKA PISAVA

Je krajša in za pisanje hitrejša oblika hieroglifske pisave, saj je za upodobitev enega simbola potrebnih manj krenenj. Vedno se bere od desne proti levi. V templjih, grobnicah in uradnih zapisih so uporabljali klasične hieroglife, v manj formalnih zapisih pa hieratsko pisavo. [9]

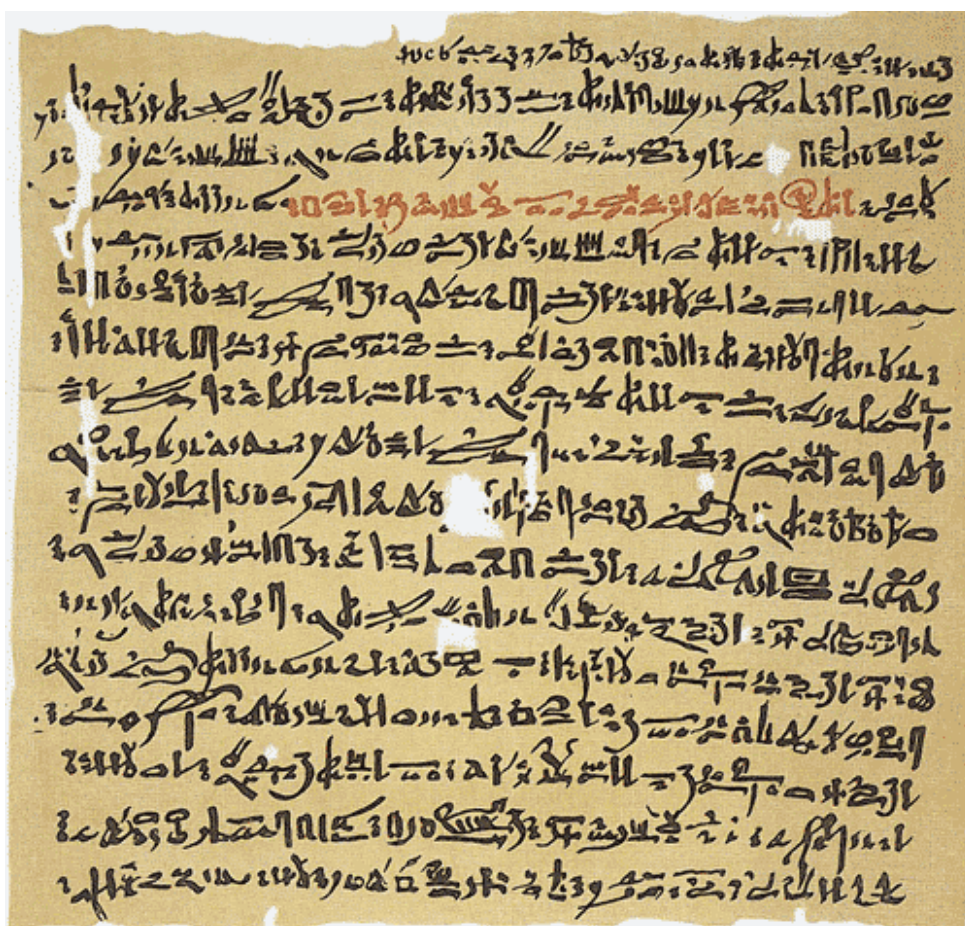

Slika 27: Hieratska pisava

### 3.1.9 MUMIJE

Mumija je truplo, ki se ni razkrojilo zaradi posebnih razmer v okolju. Prve egipčanske mumije so nastale zaradi vročine in suhega puščavskega podnebja. Zaradi vpliva podnebja so se trupla izsušila, saj tudi bakterije, ki povzročajo razkroj, ne preživijo brez vode, zato le-ta niso razpadla. To je Egipčane navdihnilo k prepričanju, da lahko človeška duša živi, dokler je ohranjeno njeno telo. Obred mumificiranja je trajal okoli 70 dni, izvajali pa so ga svečeniki. Zgodovina mumificiranja v Egiptu je dolga več kot tri tisoč let.

#### POSTOPEK MUMIFICIRANJA

- Možgani se zavržejo, saj v egipčanski kulturi niso veliko pomenili. Med obredom jih izvlečejo skozi nosnice.
- Srce so pustili v truplu, saj so verjeli, da je center razuma.
- Na levi so napravili rez – tako so skozi odprtino odstranili jetra, želodec, črevo in pljuča. Organe so natrli s soljo in jih izsušili.
- S pomočjo natrona, to je zmes natrijeve soli, so izsušili truplo. Z njo so namazali truplo in ga tako pustili 40 dni, da se izsuši.
- Truplo so najprej balzamirali in ga nato povili v lanene povoje. Najprej so povili glavo.
- Notranje organe so po izsuševanju povili in jih vrnili v telo ali pa so jih shranili v kanopskih žarah.
- Pokojnemu so pod lanene povoje dali nakit in amulet za srečo, kjer so bili pogosto vgravirani uroki.
- Po povijanju z lanenimi povoji so truplo povili še v laneno rjuho. Tako je lahko Anubis pokojnikovo dušo odpeljal v onostranstvo.
- Povijanje so zaključili s še eno plastjo povijanja z lanenimi trakovi. Včasih so truplu dodali še posmrtno masko, truplo pa položili v zaščitno krsto.
- Krsta je imela obliko človeškega telesa, katere naloga je bila ščititi telo in dati dom duši. Na pokrov so izrisali portret umrlega.

Mumijo so pokopali z vsemi dobrinami, ki bi jih umrli potreboval v onostranstvu. V grobnice so dali veliko hrane, pijače, nakit, dišave, konjske vprege in kipce služabnikov, ki bodo služili pokojniku. Te vsebine so privlačile tatove, tako da so grobnice oskrunili že kmalu po pogrebu.

Egipčanske mumije niso bile samo človeške. Mumificirali so tudi živali, ki so prevzemale podobo bogov. Pogosto so jih pokopali na posebnih pokopališčih v bližini templjev. To niso bile domače živali, ampak obredna darila, žrtve bogovom. Našli so tudi sarkofag princese, v kateri je ležal mumificiran udomačen pavijan. [9]

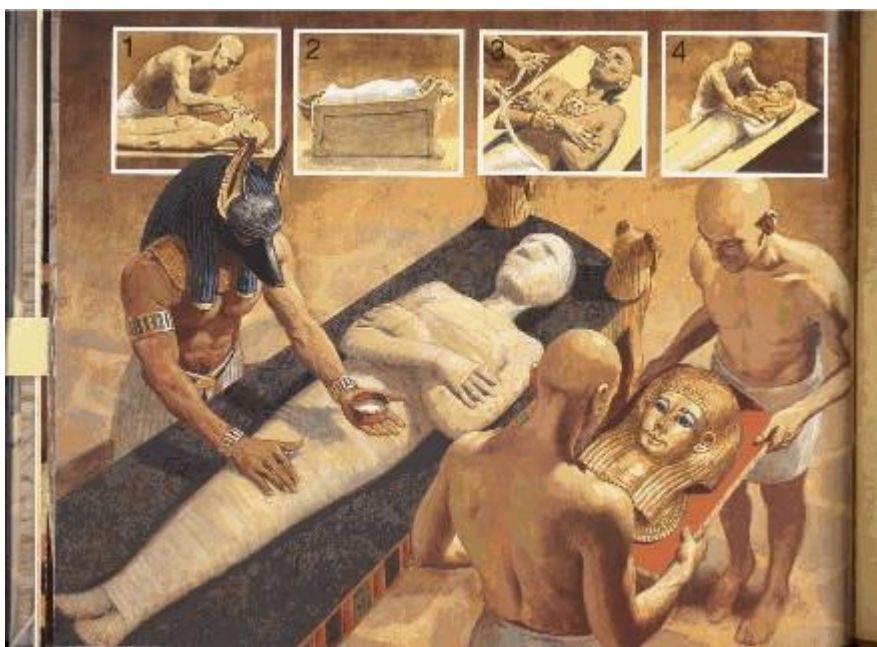

*Slika 28: Postopek mumificiranja*

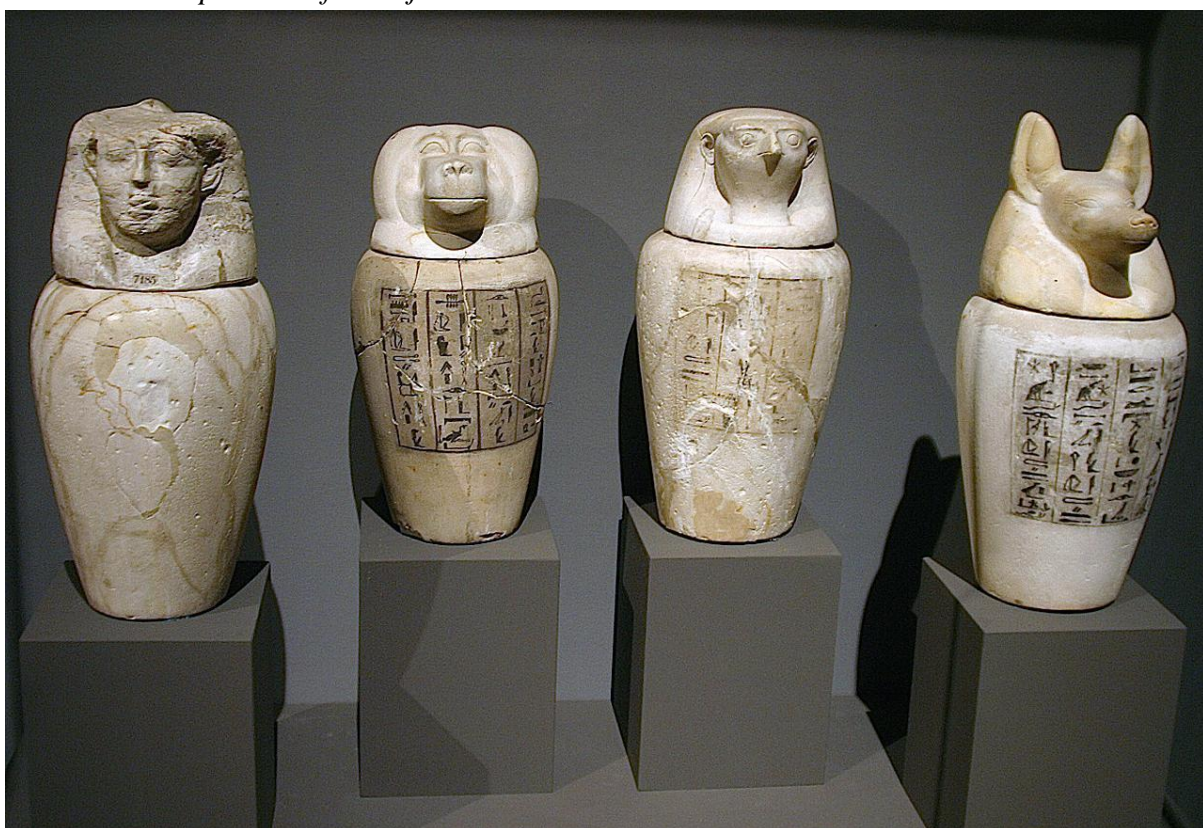

*Slika 29: Posode kjer so shranjevali organe umrlega*



*Slika 30: Prizor tehtanja stca umrlega*



*Slika 31: Mumija v Luvru, Pariz*



*Slika 32: Sarkofag*

### 3.1.10 MODA V EGIPTU

Egipčani so poznali bombažne, volnene in svilene tkanine najfinejših kvalitet. Prvotno enobarvna oblačila so postala sčasoma bolj pisana. Med najbolj priljubljene motive spadajo vodoravni ali navpični črtasti vzorci.

O življenju Egipčanov nam pripovedujejo stenske poslikave, reliefi, kipi iz grobnic faraonov. Njihov slog je bil preprost in ritmičen, kar se kaže v arhitekturi, kiparstvu, slikarstvu in v oblikovanju uporabnih predmetov. Oblačila, ki so jih nosili, so bila enostavna in praktična. Postopoma pa so oblačila postala finejša, prosojnejša, tako da je bilo telo vidno tudi skozi več plasti, bogato draperirana in barvitejša.

#### ŠENTI

Egipčanska kultura je svoj prvi razcvet dosegla v času Starega Egipta. V tem času so moški nosili tako imenovani *šenti* (*bombažen ali lanen predpasnik*), ki so ga ovili okoli bokov in je bil prepasan s pasom na zanko. Zaradi vpliva piramid je šenti dobil spredaj vmesni kos trikotne, štirikotne ali trapezne oblike.

V obdobju Srednjega kraljestva so moški nosili več šentijev, enega nad drugim. Višji družbeni položaj je označeval dolg prosojen šenti in število šentijev. [11]

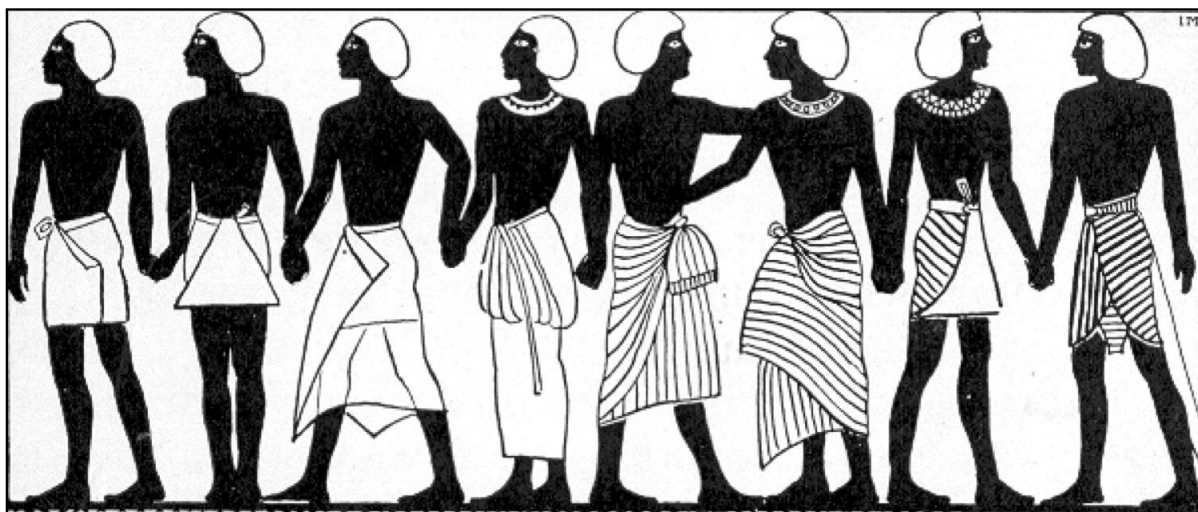

Slika 33: Različne oblike šentija

## ŽENSKO OBLAČILO

Ženske so nosile ozko, ovito, do gležnjev segajoče krilo z eno ali dvema naramnicama. Oblačilo je segalo do pod pazduhe, lahko je tudi razkrivalo prsi.

## AZIJSKI VPLIV

Po zavzetju Sirije in Palestine v dobi Novega kraljestva se je spremenilo moško in žensko oblačilo. Na oblačila je močno vplivala azijska kultura, ki je prinesla krojeno in sešito, do gležnjev segajoče oblačilo z naramnicami ali rokavi, ki se je imenovalo *kalasiris*. Moški so to oblačilo nosili pod šentijem ali nad njim, ženske pa so ga dopolnjevala z draperijami, na prsih spetim ogrinjalom. [11]

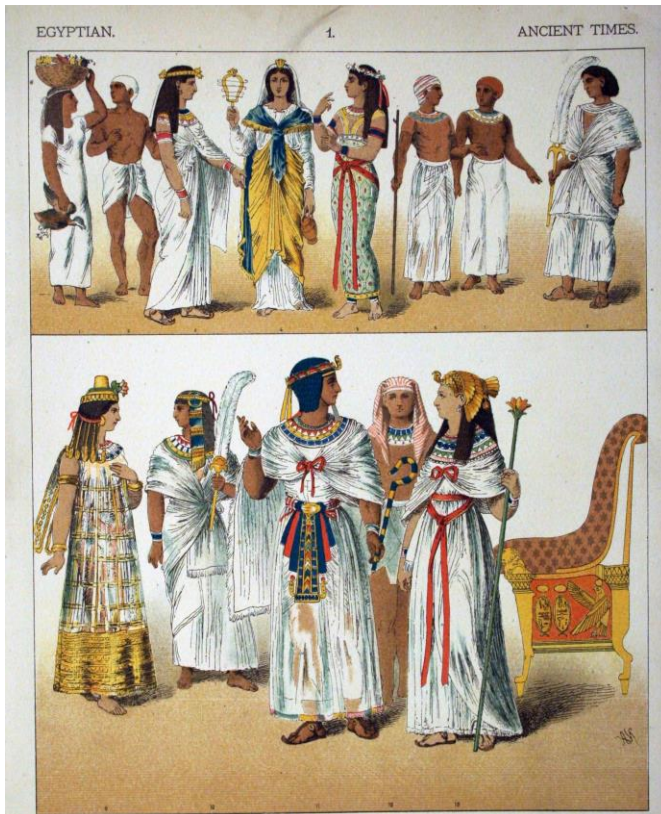

Slika 34: Oblačila v Starem Egiptu

## NAKIT

Je bil pomembno dopolnilo egipčanskih oblačil. Poleg značilnega bolj ali manj okrašenega velikega ovratnika iz zlata, poldragih kamnov, usnja ali blaga, so nosili široke okrasne obroče na zapestjih, nadlaktah in gležnjih, pasove okoli bokov, na glavah pa trakove in diademe (krone). Simbol kraljevega statusa je bil diadem, ki je bil v obliki kobre.

*Slika 35: Nakit v Egiptu*



## PRICESKE IN POKRIVALA

Oba spola sta nosila pričeske, ki so bile ravno prstrižene. Kasneje sta oba spola nosila daljše lase s prečko. Okoli leta 2000 pr. n št. so se pojavile lasulje, ki so bile narejene iz pravih las, konjske žime ali palmovih vlaken.

Ženske so lase kodrale in jih na koncih zvijale v drobne kodre ali jih spletle v kito. Priljubljen okras so bili diademi, lotosovi cvetovi in veliki zlati ornamenti. Ženske so si proti koncu kraljestva pletle lase v kite, jih spodvile pod lasuljo in tako naredile stopničast videz. Izpod lasulje so bili vidni lasje.

*Slika 36: Ličenje v Starem Egiptu*



Moški so bili običajno gladko obriti. Pri posebnih obredih so nosili privezane umetne brade, ki so zaznamovale njihov odlični stan. Preko glave so si poveznili ruto, imenovano klaft, tako da je izza ušes padala na ramena.

Veliko pozornost so Egipčani posvečali lepotičenju. Telo so si mazali z dišečimi olji, oči, obrvi in ustnice pa so si izrazito naličili (oba spola). [11]

## 4. LIKOVNA TEORIJA

### 4.1 ČRTA

Opisala bi črto – linijo, saj so trakovi na moji kolekciji v likovnem smislu črte, ki se tudi pri meni pojavljajo v različnih smereh, velikostih in ritmih. Prav tako je bila črta v Egiptu najbolj priljubljen motiv pri vzorcih in na oblačilih.

Črta je eden najstarejših likovnih pojmov. Je orisna likovna prvina, ki omogoča izražanje v slikarstvu, grafiki, kiparstvu, arhitekturi, oblikovanju, najbolj značilna pa je za risbo.

#### KOT KONSTRUKCIJSKA PRVINA

Veže likovne enote v celoto ali pa to celoto razčleni. Razdeli slikovno ploskev in ji nakaže konstrukcijsko mrežo.

#### KOT PLASTIČNA IN PROSTORSKA PRVINA

Tvori ploskve in telesa v prostoru. Zgleda je mogoče najti v kiparstvu (skulpture iz žic...), arhitekturi (rebrast strop, skeletna konstrukcija...), risbi (risba v linearni kompoziciji). Prostorsko črto najdemo tudi v naravi (veje dreves).

#### KOT STRUKTURALNA PRVINA

Lahko ponazarjajo strukturne črte in materialne lastnosti (les, vodo, dlako, travo...)

#### NASTANEK ČRTE

Nastane z gibanjem točke ali oženjem polja. Poznamo **aktivno linijo**, ki se lahko v likovnem prostoru giblje v vse smeri. To linijo je imenoval slikar Paul Klee, saj se ta črta giblje svobodno in neomejeno. **Medialna linija** je tista, ki omeji neko zaključeno površino. Pri tej liniji obe energiji, energija linije in energija ploskve, delujeta enakopravno.

Tretja je **pasivna linija**, ki nastane kot posledica strukturnih linij, ki določajo lastnosti določene ploskve. [12]



Slika 37: Aktivna linija



Slika 38: Medialna linija



### **GLEDE NA IZVEDBO LOČIMO:**

*Formalno (neosebno) črta*, ki jo naredimo s pomočjo risalnega orodja (šestila, trikotnika...).

*Neformalno (osebno) črta*, ki nastane s prosto roko. Ta vrsta črte izraža posameznikovo individualnost in je ni mogoče posnemati. Sem sodi tudi kaligrafija ali lepopisna črta.

### **LASTNOSTI ČRTE SO ODVISNE OD UPORABE PISALA:**

- Ostre črte nastanejo s pomočjo krede, oglja in čopiča.
- Mehke črte nastanejo s pomočjo peresa in koničastega svinčnika.

### **GLEDE NA OBLIKO SO ČRTE LAHKO:**

- ravne (toge, trde, ostre...)
- lomljene (izražajo trdo in ostro gibljivost)
- nazobčene (izražajo boj)
- krivulje, ki so lahko pravilne (krožnice, spirala, parabola...), nepravilne, svobodne
- enodebelinske ali večdebelinske
- enakomerne ali neenakomerne

### **GLEDE NA SMER**

Imajo črte različno simboliko, kar je povezano s psihološkim učinkovanjem.

*Vodoravna črta* deluje mirno, spokojno, pasivno...

*Navpična črta* deluje aktivno, trdno, dostojanstveno, predstavlja budnost, obvladovanje, rast.

Navpično črto zaznavamo bližje kot vodoravno, zato vidimo navpično črto v nekaterih primerih bližje kot vodoravno.

*Poševna črta* deluje dinamično, kinetično, je prehodna in pomeni gibanje[12]



*Slika 39: Spirala*

## 4.2 ČRNA BARVA

Črno barvo spontano povezujemo s temo in negativnimi lastnostmi. Zaradi teh lastnosti je črna barva postala simbol žalovanja, kar je neodvisno od religiji oziroma veri. Ta barva je postala nekakeršen stereotip elegantnih oblačil, saj je eleganca mešanica imenitnosti, naravnosti in preprostosti.

### KAKO NOSITI ČRNO

Ker ni črna poudarna barva lahko pri nekaterih odvzame barvni pigment, tako ni priporočljiva barva za ljudi, ki imajo izrazito svetlo polt, saj lahko s to barvo zgledajo "bolno".

Če se želite obleči od glave do pet v črno barvo, ne naredite te napake, da bi bila vsa oblačila v enakem materialu. Odličen trik, ki naredi črnino res modno je kombiniranje različnih tekstur v tej barvi, npr: volna, usnje, čipka, svila, semiš, žamet ...

### KAKO PRAV NOSITI ČRNO BARVO:

- izognite se črnim bluzam, majicam ali puloverjem, ki so tesno zaprti za vratom ali imajo puli. Namesto tega raje izberite top, ki bo imel večji izrez
- k obrazu dodajte kovinske dodatke zlate ali srebrne barve primerni so tudi malce večji in opaznejši uhani ali ogrlica. Kovine nasploh k črni pristajajo, saj jo oplemenitijo prav tako obrazu podarijo sijaj, ki ga črnina odvzame. Podoben učinek ima nakit z biseri, ki je poleg tega vedno damski.
- priporočljivo je pri obrazu nositi barvo, ki vam pristaja, v obliki šala ali rute
- čipka je zelo nežna in ženstvena, ki blizu obraza omili ostrino te barve

Pri oblačilih za spodnji del telesa (hlače, krila) pa ste lahko malce bolj brezskrbni, saj ta oblačila niso blizu obraza.

## 5. PRAKTIČNI DEL

### 5.1 OPIS IDEJE

Navdih sem našla v muzeju Egipčanske umetnosti v Berlinu, ki smo ga obiskali s šolo lani jeseni. Posebej všeč so mi bile figure, sarkofagi in mumije, ki najbolj prikazujejo takratni čas. Muzej je name naredil izjemen vtis. Od nekdanj sta mi je bila všeč Egipt in arheologija, tako da sem si za raziskovalno nalogo zadala cilj, da bom za idejo za oblačilo izhajala iz takratne umetnosti in jo po svoje oblikovala.

Že v muzeju sem pričela z risanjem hitrih skic, da sem si zapomnila manjše detajle. Nato sem doma in v šoli skice spreminjala in preoblikovala, dokler jih nisem narisala res veliko. Želela sem na zelo subtilen način povezati egipčansko in moderno umetnost. Končne skice morda na prvi pogled ne nakazujejo povezanosti z Egiptom, vendar moj namen ni bil, da bi kopirala egipčansko modo, ampak da bi naredila nekaj novega, originalnega, za sodoben čas.

Značilnost moje kolekcije je prepletanje trakov, ki me spominjajo na mumificiranje, kar je bila značilnost takratnega časa. Tako se ti trakovi tudi v moji kolekciji ponavljajo skozi celotno kolekcijo na različnih delih oblačila. Trakove sem nato sama rezala v enakomernih linijah in ritmih ter dosegla neke vrste optični efekt. Tudi v Egiptu so bili geometrijski, črtasti vzorci najbolj priljubljeni in so se pojavljali v vodoravni in navpični obliki.

## 5.2 OBLIKOVALEC DION LEE

Ko sem risala idejne skice, sem po naključju pri brskanju po internetu naletela tudi na kolekcijo avstralskega modnega oblikovalca *Diona Leeja* iz leta 2013, ki me je takoj prevzela. Z njo je Dion zmagal na mednarodnem Woolmark tekmovanju v Avstraliji.

Sam je za inspiracijo za svoje delo našel v avstralskih znamenitostih. Pri oblikovanju je uporabljal poteze, ki spominjajo na avstralsko arhitekturo.



*Slika 40: Kreacija Dion Lee-ja iz kolekcije 2013*

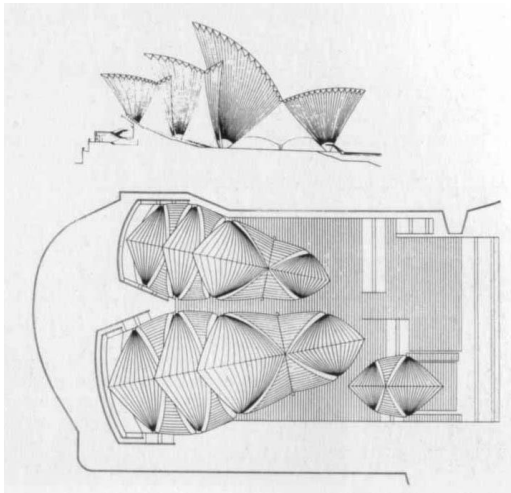

*Slika 41: Skica danskega arhitekta Jørn Utzon*

### 5.3 ANALIZA TRGA

Pri analizi trga pa bi rada pokazala, kaj na temo zavijanja blaga že obstaja. Zasledila sem zanimive strukture na tkanini, ki so že prave 3D skulpture. Vidim, da veliko oblikovalcev razmišlja na podoben in inovativen način. Včasih določeni deli spominjajo na kožo kakšne živali ali zanimivo pokrajino ali arhitekturo.



*Slika 42: Kreacija Dion Lee-ja*



*Slika 43: Konstrukcija blaga*



*Slika 44: Prepletanje trakov*

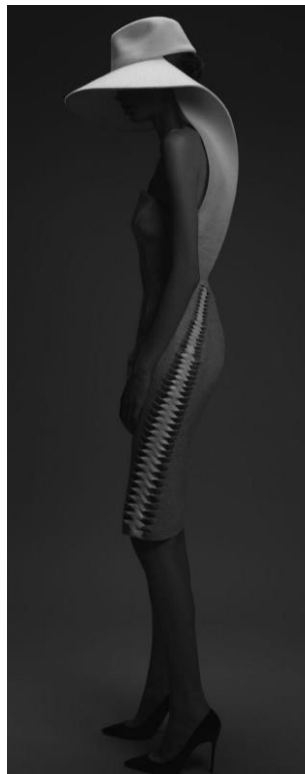

*Slika 45: Obleka Dion Lee-ja*

## 5.4 MOJI POIZKUSI

Najprej sem naredila nekaj poskusnih vajenic, saj menim, da je pametno narediti poskus na testni tkanini.

Pri oblikovanju sem uporabljala kolešček za rezanje, kredo, škarje, bucike in šivalni stroj.

S temi poskusi sem hotela ugotoviti, kako se bo obnašala tkanina in kako bo delovala na telesu. Le tako lahko potem naredim ustrezne skice in predvidevam, s katerimi problemi bi se lahko srečala pri oblikovanju. Tehniko zavijanja trakov sem hotela uporabiti na rokavu, vendar se je izkazalo, da je površina roke premajhna in zato neprimerna za uporabo. Zato sem se odločila, da bom aplikacije vstavila na drugih mestih na telesu. Trakove sem postavljala v različnih smereh in na različnih delih telesa:

- na sprednjem delu
- na hrbtu
- na boku
- na krilu
- na kapuci



*Slika 46: Prikazuje vajeonico na hrbtu*



*Slika 47: Prikazuje vajeonico na bokih*



*Slika 48: Trakovi v obliki kapuce*



*Slika 49: Vzorcno prikazovanje trakov na prsiah*

## 5.5 SKICE

Izmed hitrih skic sem se odločila, da bom oblikovala kolekcijo oblačil za svečane priložnosti. Ta kolekcija je primerne za ženske, ki imajo rade eleganco in večerni glamur. Sestavljene so iz treh tkanin, ki so različnih tekstur in se lepo prepletajo med seboj. Del s prerezanimi trakovi, ki na telesu tvori optični učinek se pojavlja na sprednjem ali zadnjem delu, odvisno od modela.

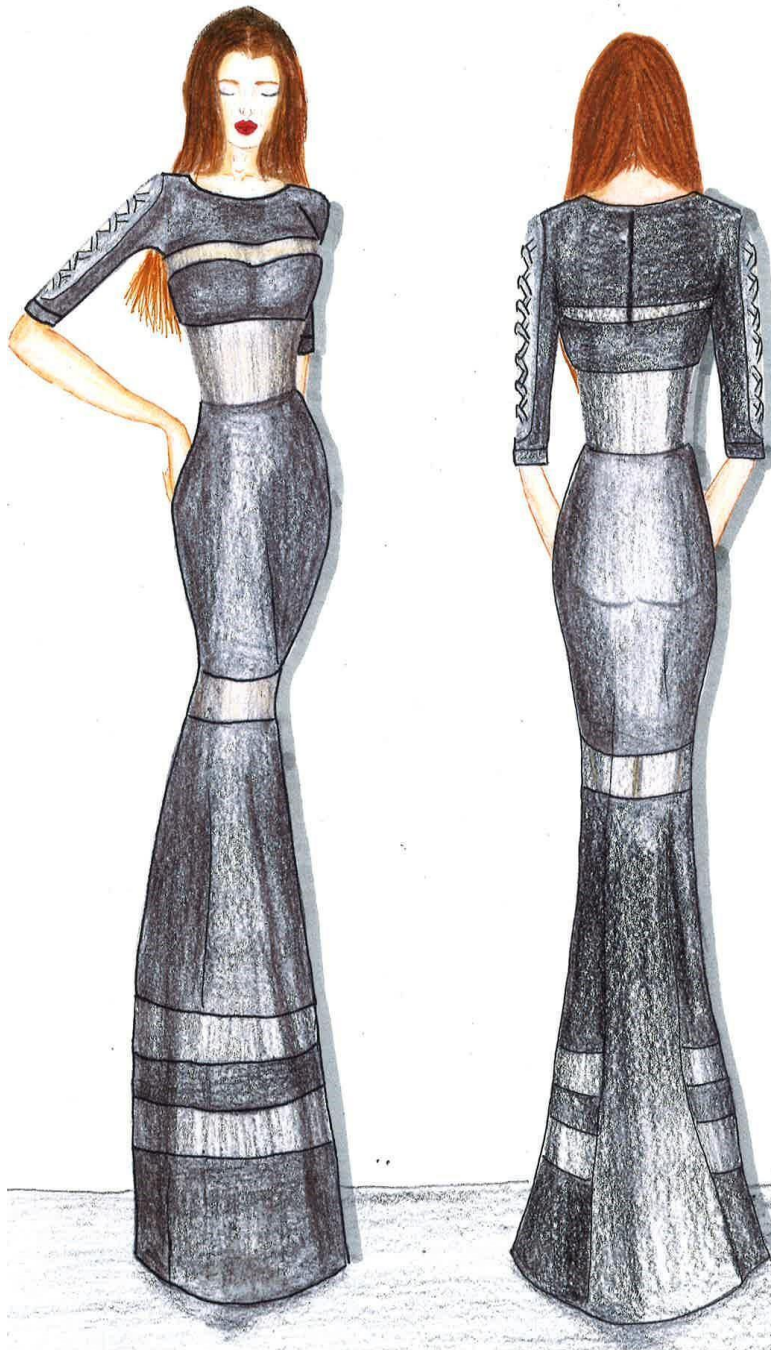

*Slika 50: Skica modela št. 1*



*Slika 51: Skica modela št. 2*





*Slika 52: Skica modela št. 3*

## 5.6 RISANJE TEMELJNEGA KROJA OBLEKE

Mere ( vse mere so v centimetrih - cm):

Glavne mere		$\frac{1}{2}$	$\frac{1}{4}$	$\frac{1}{8}$
VT (višina telesa)	168	84	42	
PrO (prsni obseg)	88	44	22	11
PaO (pasni obseg)	70	35	17,5	
BoO (bočni obseg)	94	47		
DR (dolžina rokava)	60			

### Pomožne mere

**GRI** (globina rokavnega izreza)  $\frac{1}{10}$  PrO + 10,5 = 19,3

**HD** (hrbta dolžina)  $\frac{1}{4}$  VT  $\cdot$  1 = 41

**BoG** (bočna globina) GRI (brez dodatka) + HD = 60,3

**DM** (dolžina modela) odvisno od kreacije

**VI** (vratni izrez)  $\frac{1}{10}$  od  $\frac{1}{2}$  PrO + 2 = 6,4

**PrG I (prednja globina I) po meri**

**PrG II** (prednja globina II)  $\frac{1}{4}$  Pro + (2-3) = 24

**SD I** (sprednja dolžina I) po meri

**SD II** (sprednja dolžina II) HD + dodatek = 41 + 4 = 45

**HŠ** (hrbta širina)  $\frac{1}{8}$  PrO + 5,5 = 16,5 + 0,5 - 1 = 17

**ŠRI** (širina rokavnega izreza)  $\frac{1}{8}$  PrO  $\cdot$  1,5 = 9,5 + 1,5 - 2 = 11,0

**PPŠ** (prednja prsna širina)  $\frac{1}{4}$  PrO  $\cdot$  4 = 18,0 + 1,5 = 19,5

**Kontrola**  $\frac{1}{2}$  Pro = 44,0 + dodatek + 3,5 = 47,5

### Dodatek:

+ 1-(1,5) = 20,3

Narišemo točko 1 in izvlečemo navpično linijo

1-2 izmerimo izračunano GRI

1-3 izmerimo izračunano HD

1-4 izmerimo izračunano BoG

1-5 izmerimo določeno DM

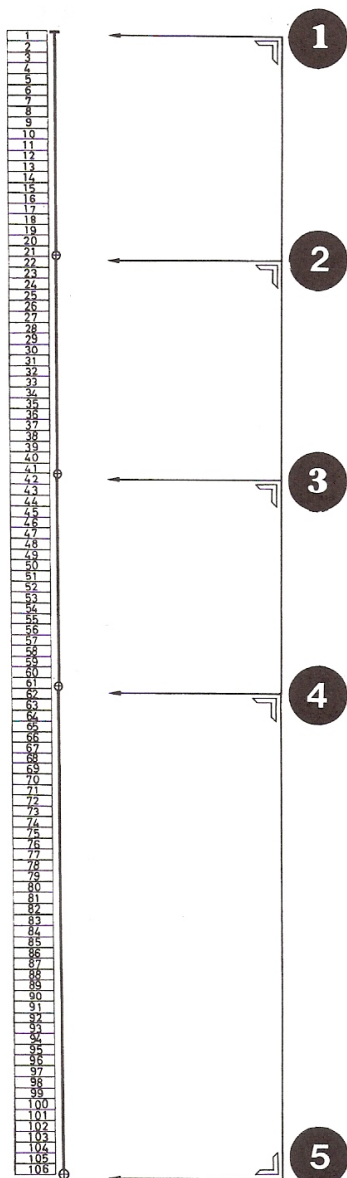

Slika 53: risanje temeljnega kroja za žensko obleko po postopku 1

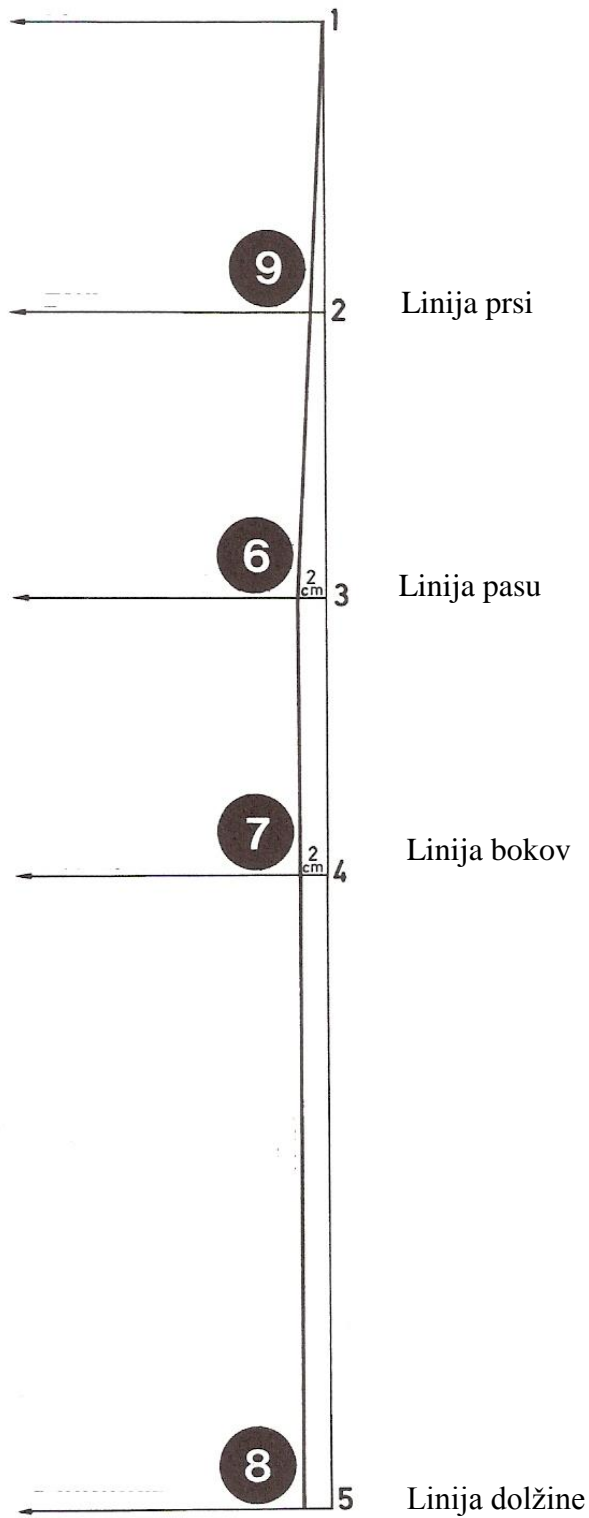

Slika 54: risanje temeljnega kroja za žensko obleko po postopku 2

Da dobimo hrbtno linijo moramo odmeriti od 3-6 in od 4-7 2 cm in izrisati sredino hrbta skozi številko 6 in 7 do 8.. Dodamo še številko 9.

9-10 izmerimo HŠ z dodatkom za šiv in izvlečemo navpično pravokotnico do ramenske linije  
 10-11  $\frac{2}{3}$  izmerimo ŠRI in izvlečemo pravokotnico navzdol do BoG  
 11-11a prostor za širjenje kroja na BoG in znaša cca 10 cm  
 11a-12 izmerimo preostalo  $\frac{1}{3}$  ŠRI, prav tako izvlečemo pravokotnico navzdol do BoG in navzgor  
 12-13 izmerimo PPŠ z dodatkom, z navpično pravokotnico do DM izrišemo sredino sprednjega dela kroja  
 Kontrola: od 13 do 11a in 11 do 9 mora meriti  $\frac{1}{2}$  PrO + dodatek, če je kontrola točna nadaljujemo z risanjem kroja  
 13-14 odmerimo  $\frac{1}{10}$  PrO + 0,5 in izvlečemo pravokotnico navzgor od pasne linije oziroma HD

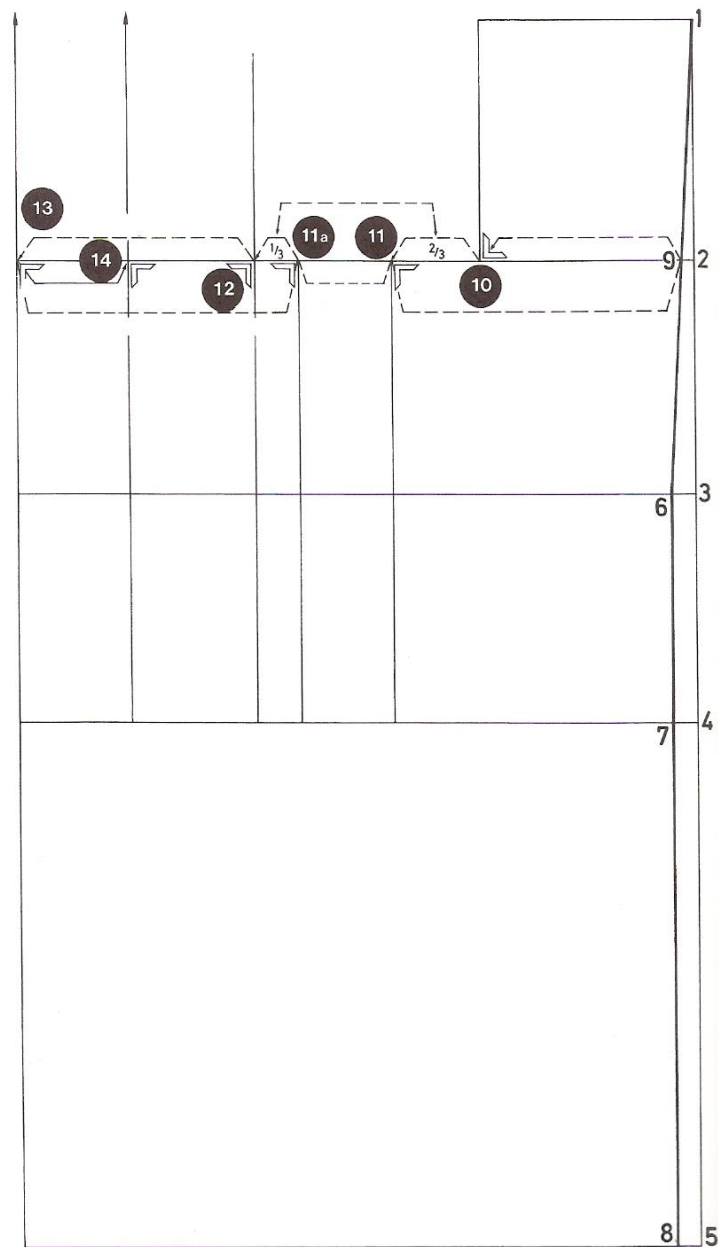

Slika 55: risanje temeljnega kroja za žensko obleko po postopku 3

Ko izrišemo osnovno mrežo nadaljujemo na zadnjem delu kroja

1-15 izmerimo VI

15-16 izrišemo pravokotnico 2 cm navzgor in z krivuljnikom izrišemo okrogolino vratnega izreza od 16 proti 1

17-18 za padec ramenskega šiva odmerimo od 1 do 1,5 cm po črti navzdol (koliko odmerimo je odvisno od oblike ramen ali so visoke ali nizke)

16-19 povežemo od točke 16 prek točke 18 in podaljšamo za 1 cm do točke 19

Razdaljo med 10 in 18 razpolovimo in izrišemo črtkano pravokotnico, ki jo v rokavni okroglini podaljšamo za 1 cm

Razdaljo med 10 in 18 smo razdelili na polovico prav tako spodnjo polovico ponovno razdelimo na polovico in dodamo točko

20-21 izvlečemo pravokotnico dolžine 1,3 do 1,5 cm

12-22 prenesemo enako mero kot je od 10-20

12-23 razdalja znaša 2 cm manj kot je razdalja med 10 in 18 nato iz točke 23 proti desni izrišemo lok kot prikazuje slika 14 Sečišče HD in sredinske linije na sprednjem delu oštevilčimo s številko 24.

24-25 od spodaj navzgor odmerimo SD II

25-26 od zgoraj navzdol odmerimo PrG II, iz točke 25 proti desni izrišemo lok kot prikazuje slika.

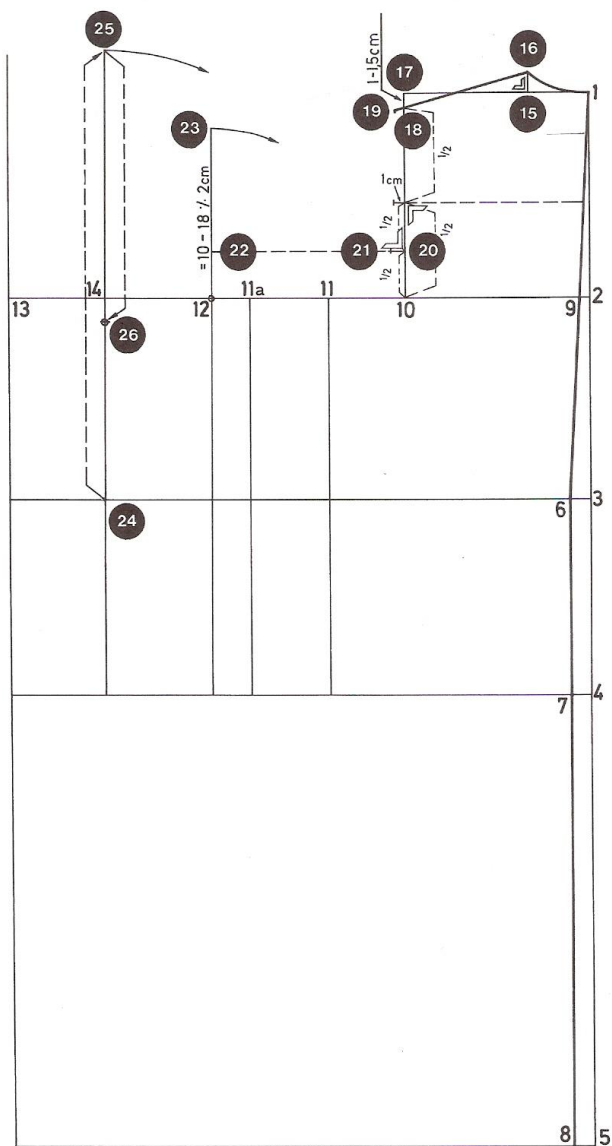

Slika 56: risanje temeljnega kroja za žensko obleko po postopku 4

Da lahko izrišemo sprednji ramenski šiv moramo na loku pri številki 23 odmeriti  $\frac{1}{10}$  od  $\frac{1}{2}$  PrO kot prikazuje slika in točko oštevilčimo z 27.

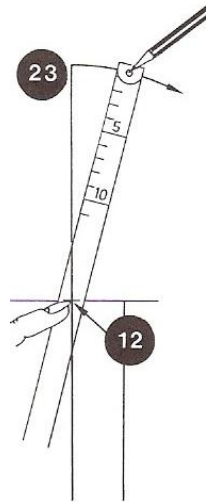

Slika 57: izris loka s pomočjo merilnega traku

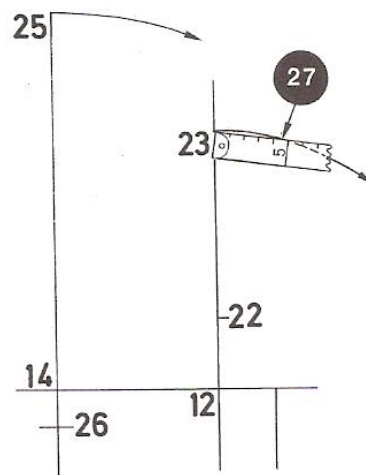

Slika 58: merjenje na loku

Izmerimo dolžino zadnje rame od 16-19 odštejemo 1 cm in prenesemo od številke 27 do točke na loku, ki jo oštevilčimo z 28 (postopek je prikazan na sliki 17)

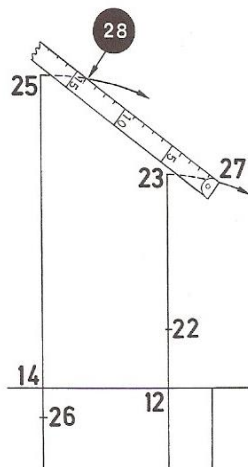

Slika 59: prikaz prenosa zadnje rame minus 1 cm na lok na sprednjem delu

Za izris rokavnih okroglin na sprednjem delu kroja potrebujemo pomožno črto, ki jo narišemo od točke 27 do 22. Na polovici te črte odmerimo pravokotno na levo stran 1 cm. Z krivuljnikom povežemo vse točke. Prav tako povežemo vse točke na zadnjem delu in izrišemo rokavno okrogolino kot prikazuje slika 18.

Za izris sprednjega vratnega izreza odmerimo od številke 29 do 30 VI

Od 29 do 31 izmerimo VI + 1 do 1,5 cm. Kot prikazuje slika izvlečemo pomožno črtkano črto na kateri odmerimo VI + 0 do 0,5 in s krivuljnikom povežemo vse točke, da dobimo vratno okrogolino. [13]

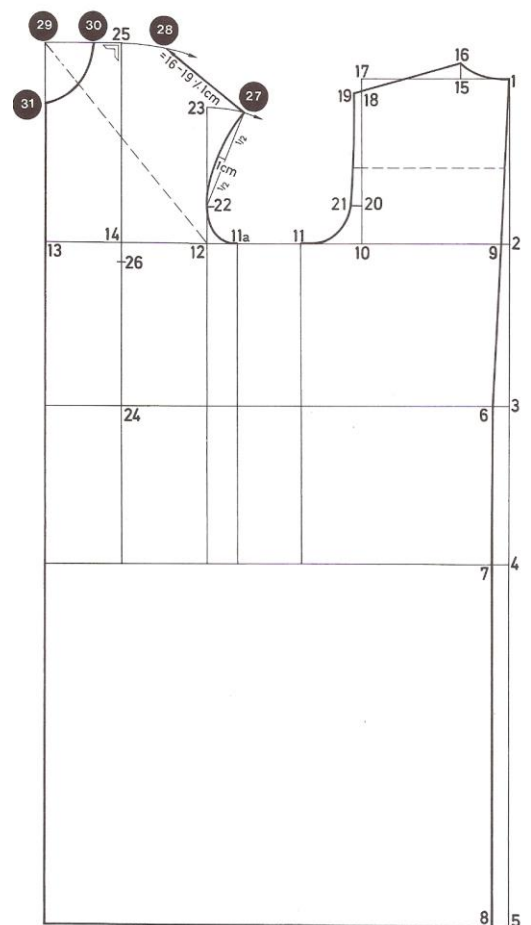

Slika 60: Vrisovanje rokavnih in vratnih okroglin



Da ne bi bila sprednja dolžina rame predolga je potrebno od številke 30-25 izmeriti in prenesti, od številke 28 proti desni tako , da dobimo novo številko 32.

Od 32 do 26 izmerimo in prenesemo od 26 do nove točke, ki jo oštevilčimo s 33. Vse točke povežemo.

Naslednji korak je merjenje na pasni liniji od številke 34 proti levi  $\frac{1}{4}$  PaO  $\cdot$  1. Cm nastavimo na novo številko 35 in proti desni merimo  $\frac{1}{2}$  PaO 2 do 4 cm. Pri tem pazimo, da izpustimo vmesni prostor (v našem primeru 10 cm) in nadaljujemo do nove točke, ki jo označimo s številko 36. Na bočni liniji merimo od številke 38 do 39 mero, ki je za 2 cm večja kot v liniji pasu. Merilni trak nastavimo na novo točko označeno s številko 39 in tako kot v liniji pasu merimo  $\frac{1}{2}$  BoO + 1,5 do 2 cm proti desni. Prav tako preskočimo vmesni prostor, ki znaša 10 cm. Točka, ki smo ji dali številko 40 je v normalnih primerih nahaja vedno izven sredine hrbtne linije.

Pri vseh točkah od 35 do 37, od 36 do 6 in 39 do 41 smo dobili višek razen od točke 7 do 40 je manjek. [13]

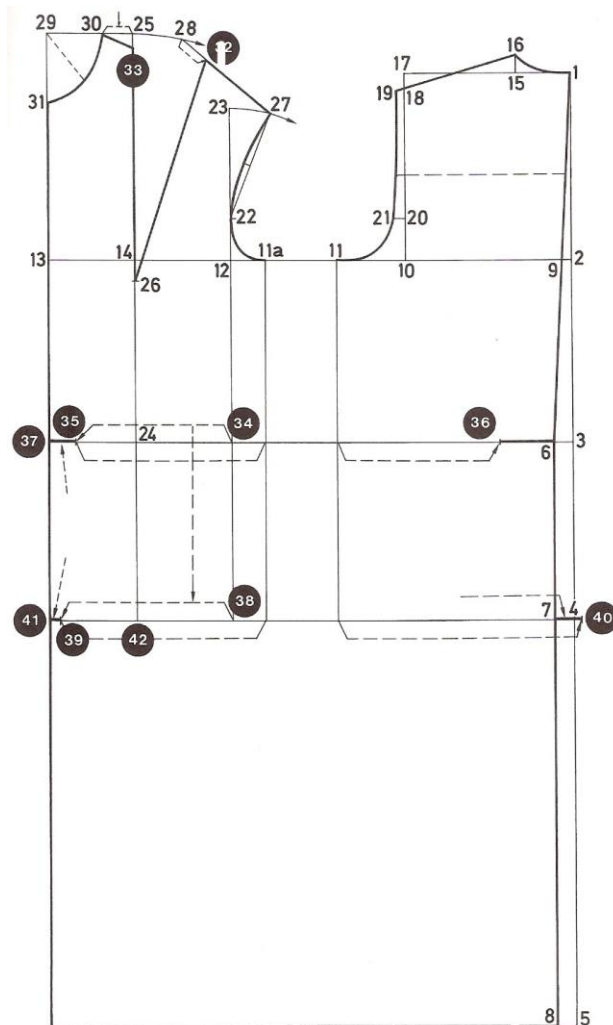

Slika 61: priprava za vrisovanje vštikov

Za izris všitkov obstajajo določena pravila. Višek, ki se pojavi na sprednjem delu kroja se lahko koristi samo na sprednjem delu. Višek oziroma manjek, ki se pojavi na zadnjem delu kroja pa se koristi za všitke na zadnjem delu in za stranske šive na zadnjem in sprednjem delu.

Torej višek, ki je nastal spredaj od 35-37 prenesemo na sredinsko črto in to enakomerno levo in desno od črte – številka 24. Enako ponovimo na BoO in višek od 39 do 41 prenesemo enakomerno na levo in desno pri številki 42. Pri številki 42 izrišemo navpični pravokotnici do številke 24. Nato pa s krivuljnikom priključimo na razdaljo pri številki 24 kot prikazuje slika. Všitek zaključimo tako da ga povežemo iz obeh strani v točko s številko 26.

Od številke 6 odmerimo  $\frac{1}{3} H\check{S} + 1$  cm nato pa še 2 do 3 cm za všitek. Na polovici izrišemo pravokotnico, ki jo podaljšamo navzgor in navzdol za 14 do 16 cm. Všitek izrišemo v dobljene točke.

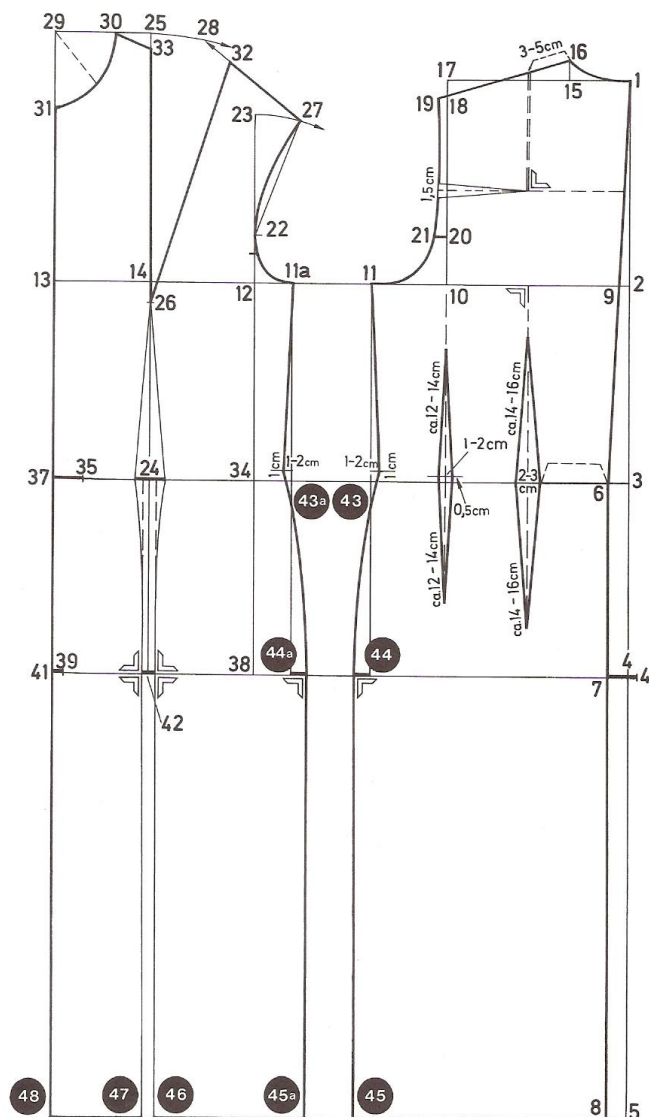

Slika 62: vrisovanje všitkov

Podaljšamo črto od 18 skozi 20 in 10 do linije pasu in še 12 do 14 cm proti liniji bokov. V liniji pasu ga dvidnemo za 0,5 cm, širina všitka pa je od 1 do 2 cm. Ponovno povežemo vse dobljene točke.

Na stranskem šivu 43 in 43 a v liniji pasu dvignemo za 1 cm in narišemo vzporednico, katere globina je od 1 – 2 cm. Z krivuljnikom izvlečemo stransko linijo na sprednji in zadnji strani navzgor k številki 11 in 11a.

Na liniji bokov dodamo enakomerno na vsako stran manjek od številke 7 do 40. in nato izvlečemo od linije pasu do linije bokov krivuljo, ki jo pravokotno podaljšamo do dolžine modela.

Na zadnjem ramenskem delu odmerimo od številke 15 proti levi 3 – 5 cm in podaljšamo pravokotnico do sredinske črte med številkami 18 in 20. Na rokavni okroglini izmerimo 1,5 cm – na vsako stran črtkane črte 0,75 cm in izrišemo všitek.

Na sprednjem delu od številke 12 navzgor odmerimo  $\frac{1}{4}$  ŠRI tako, da dobimo točko A, ki nam bo v pomoč pri risanju rokavov in kasneje pri vstavljanju. [13]

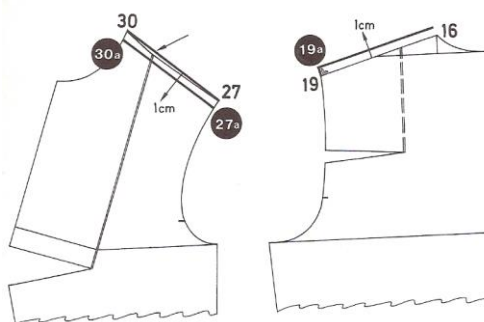

*Slika 63: višanje in nižanje rame*

Vzporedno z ramensko linijo se zadnja rama zviša za 1 cm in dobimo novo točko, ki je oštevilčena z 19a.

Na sprednjem delu pa ramo znižamo za 1 cm in dobimo nove točke s številkami 30a in 27 a.

Sprednji in zadnji del kroja združimo in izrišemo manjkajoči del zadnje ga vratnega izreza in dobimo točko s številko 16a. [13]

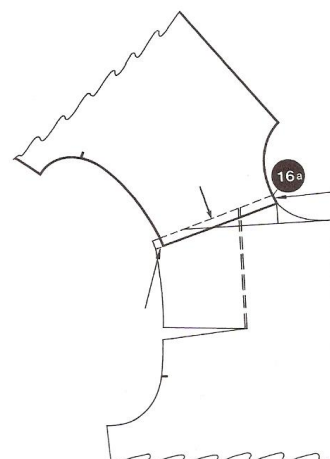

*Slika 64: Izris okrogline zadnjega vratnega izreza*

## 5.7 IZBRAN MODEL

Ta model sem si izbrala, ker povezuje eleganco in moderno oblikovanje. Izbrala sem črno barvo, ker je elegantna in moderna. Moja kreacija je mešanica različnih odtenkov črne barve, saj povezuje različne tkanine: volneno tkanino, prosojen muslin črne barve in svetlikajoče umetno usnje, ki je mešanica poliamida in elastana. Obleka je brez rokavov in sega do kolen. Nosimo jo lahko na razne večerne prireditve ali zabave, saj ji ne primanjkuje elegancije.

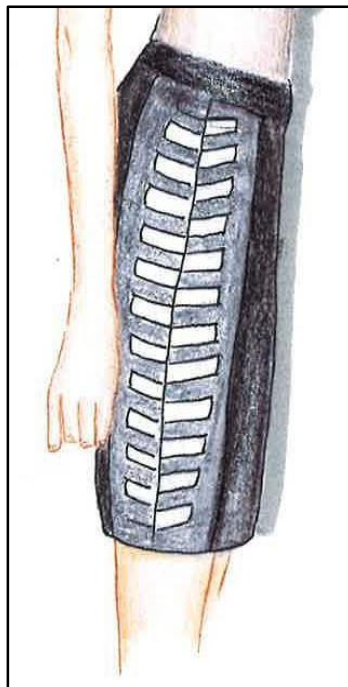

Slika 65: Skica izbranega modela

## 5.8 TEHNIČNA SKICA

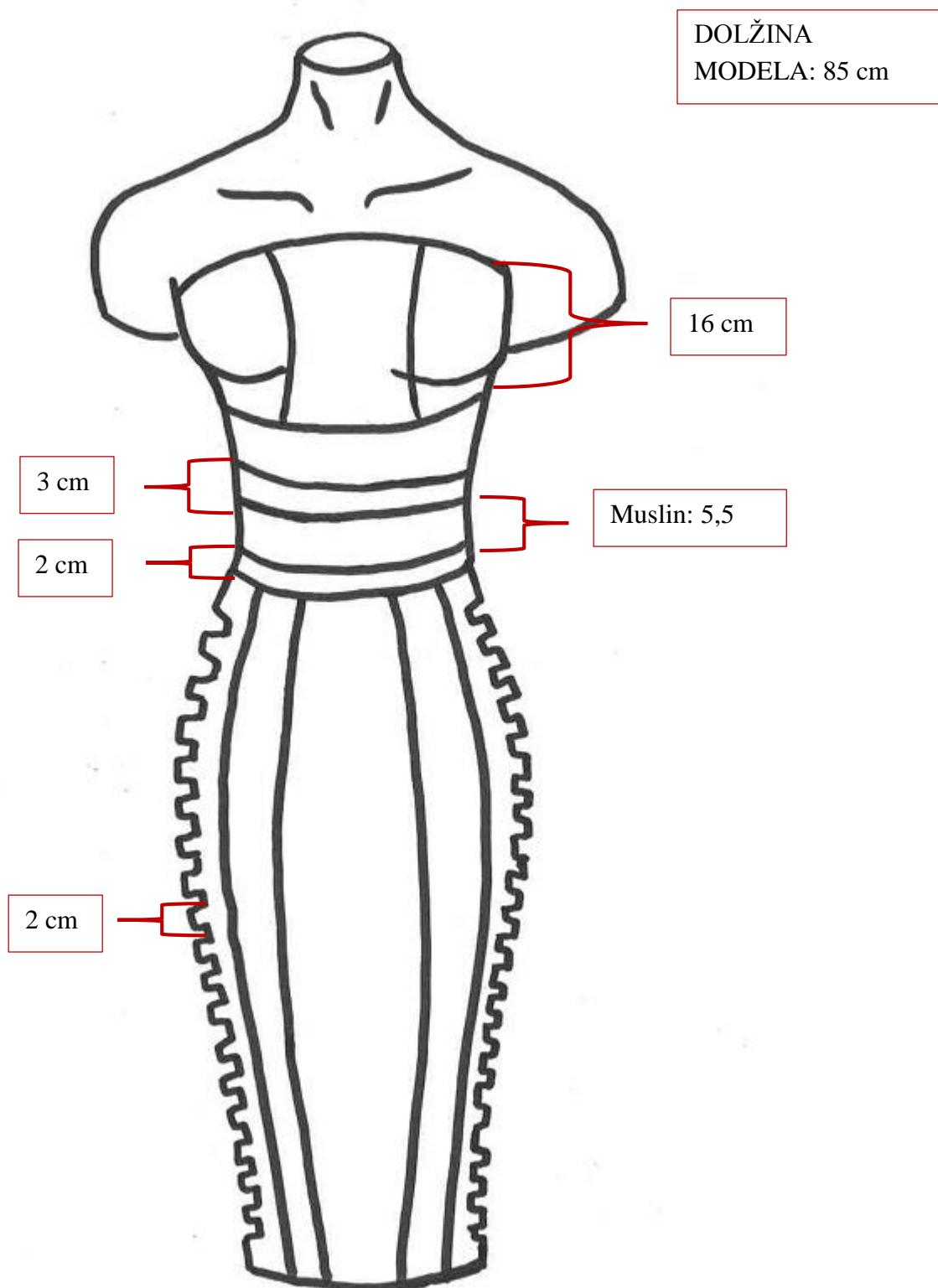

Slika 66: Tehnična skica od spredaj

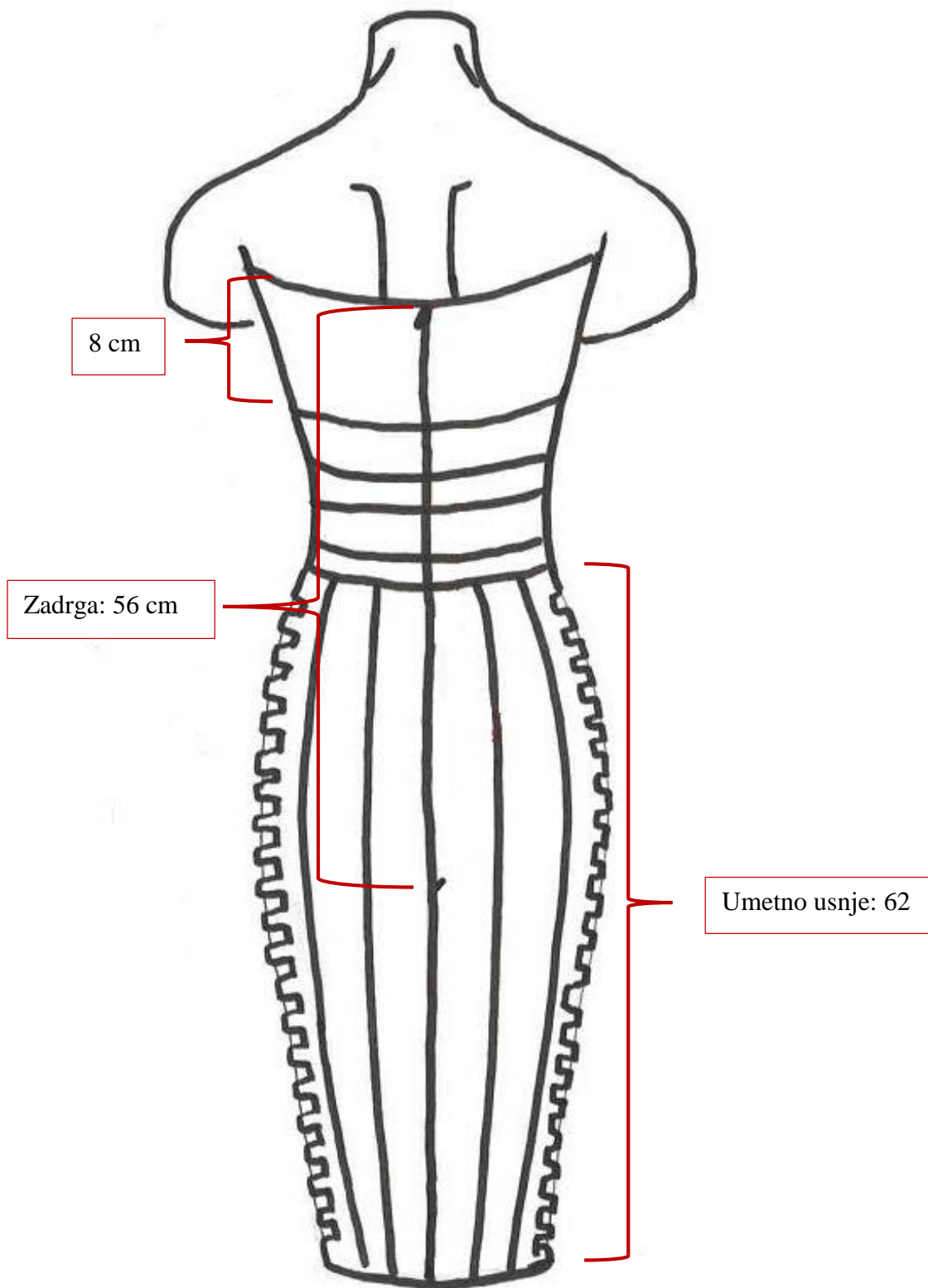

Slika 67: Tehnična skica od zadaj

## 5.9 MATERIALI

Osnovni material (100% vilna)

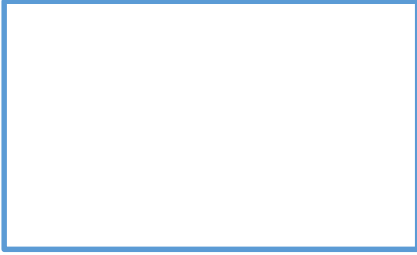

Muslin



Vstavljeno blago (89% poliamid in 21% elastan)

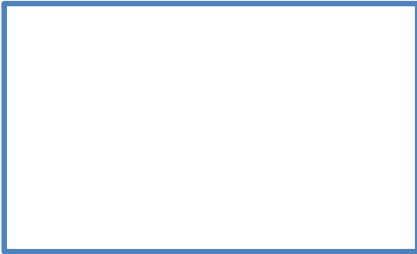

Sukanec



## 5. 10 POSTOPEK IZDELAVE

Krojenje in šivanje je potekalo v šoli v šivalnici. Uporabila sem naslednje šive:

- navaden ravni šiv
- šiv za opletanje

Postopek izdelave je sledil po naslednjem vrstnem redu:

1. Ideja
2. Razvijanje ideje in risanje skic
3. Izbira končnih skic
4. Izbiranje barve in tkanine za kolekcijo
5. Izbira končnega modela
6. Risanje kroja
7. Modeliranje kroja
8. Krojenje
9. Lepljenje ustreznih delov (kroja)
10. Šivanje skrojjenih delov
11. Vmesno likanje
12. Pomerjanje na manekenki
13. Popravljanje
14. Šivanje
15. Končna proba in likanje
16. Fotografiranje



## POSTOPEK ŠIVANJA

Ko sem zmodelirala kroj v želeni model sem pričela s krojenjem. Moja obleka je sestavljena iz več različnih delov, da med postopkom izdelave nebi prišlo do zamenjav sem tudi krojila postopoma. Kot prvo sem si skrojila vse dele za sprednji zgornji del obleke, skrojene dele sem sproti se šivala, opletala in okrasno pošila, da se šivi ne vidijo skozi material.

Enak postopek sem naredila z zadnjim delom zgornje obleke. Za stranski del sem izdelala posebno oblikovan vzorec, katerega sem na določene mere prerezala in po sredini sešila. Ko sem dokončala vstavek, sem skrojila še spodnji del krila in nato združila zgornji in spodnji del. Za lažje oblačenje sem na hrbtni strani dodala zadrgo, tako da je bila obleka pripravljena do prvega pomerjanja. Po merjenju sem izdelala obrobo in dolžino obleke in nato obleko zlikala.



Slika 68: Postopek krojenja



Slika 69: Vstavljanje stranskih delov



Slika 70: Opletanje obleke v notranjem delu



Slika 71: Opletanje spodnjega dela



Slika 72: Šivanje okrasnih šivov



Slika 73: Popravljanje širine zgornjega dela

## 5.11 SLIKA KONČNEGA IZDELKA



Slika 74: Fotografija modela št. 1



Slika 75: Fotografija modela št. 2



Slika 76: Fotografija modela št. 3

## **6. DRUŽBENA ODGOVORNOST**

Z raziskovalno nalogo z naslovom Skrivnostni trakovi sem dokazala, da je možno v kolekciji oblačil obuditi spomin na stare civilizacije in tako oblikovati nekaj, kar povezuje takratni čas in sedanost. Tako sem dosegla, da je moja naloga tudi družbeno odgovorna, saj sem obudila spomin na staro egipčansko civilizacijo, katere bogati in enkratni ter skrivnostni monumentalni ostanki so do danes ohranjeni in skrbno prikazani v egipčanskem muzeju v Berlinu.

Kot bodoča modna oblikovalka sem pri svojem delu družbeno odgovorna tako, da oblikujem v skladu s sodobnimi trendi in merili, ki vedno bolj težijo k varčni porabi materialov, tako tekstila kot drugih modnih dodatkov.

## 7. ZAKLJUČEK

V raziskovalni nalogi z naslovom Skrivnostni trakovi sem podrobno spoznala egipčansko kulturo, njihove običaje, vero, piramide, jezik, zgodovino starega Egipta... Podrobneje sem opisala njihova verovanja in bogove ter postopek mumificiranja, ki mi ji služil kot izhodišče za oblikovanje lastne kolekcije oblačil.

Nisem si predstavljala, da bo moj obisk egipčanskega muzeja v Berlinu tako vplival na mene. Bilo je zelo zanimivo, koliko idej sem imela pri risanju modne kolekcije ženskih oblek, saj sem jih vsak dan narisala kar nekaj. Na koncu sem se odločila in izbrala štiri, ki so mi bile najbolj pri srcu. Veliko dela in praktičnega šivanja sem imela pri oblikovanju nove strukture, ko sem želela čim bolj detajlno prikazati del razpadajoče tkanine, ki je potem vključen na različne dele obleke.

Nekaj težav sem imela tudi pri izbiri materiala, ki je moral biti zanimiv na sprednji in zadnji strani, saj se tkanina pri šivanju obrača.

Ni mi žal, da sem za nalogo porabila ogromno časa. Veliko dela sem imela tako s praktičnim, kot tudi s teoretičnim delom. Seveda pa me svobodno ustvarjanje in eksperimentiranje ob delu navdaja s posebno energijo, ki mi nudi dodatno zadovoljstvo. Še posebej, kadar osnovna ideja dobi končno obliko.



## 8. LITERATURA

1. <https://sl.wikipedia.org/wiki/Egipt>
2. SATTIN, Anthony, 2001, Svetovni popotnik: Egipt, Ljubljana: Založba Mladinska knjiga
3. [https://de.wikipedia.org/wiki/Etymologische\\_Liste\\_der\\_L%C3%A4ndernamen](https://de.wikipedia.org/wiki/Etymologische_Liste_der_L%C3%A4ndernamen)
4. <https://de.wikipedia.org/wiki/%C3%84gyptisch-Arabisch>
5. [http://www.egipt-slo.net/vreme\\_danes.php](http://www.egipt-slo.net/vreme_danes.php)
6. [https://de.wikipedia.org/wiki/Altes\\_Reich](https://de.wikipedia.org/wiki/Altes_Reich)
7. [https://de.wikipedia.org/wiki/Fr%C3%BChdynastische\\_Periode\\_\(%C3%84gypten\)](https://de.wikipedia.org/wiki/Fr%C3%BChdynastische_Periode_(%C3%84gypten))
8. BONGIOANNI, Alessandro, 2004, Ägypten: Das Land der Pharaonen, Klagenfurt: Neuer Keiser Verlag Gesellschaft mbH
9. TYLDESLEY, Joyce A., 2010, Pustolovec: Egipt, Ljubljana: Založba Mladinska knjiga
10. <http://www.preberite.si/nefertiti-in-nefertari/>
11. KRAŠOVEC POGORELČNIK, Mateja, 1997, Estetika oblačenja, Velenje: Založba Pozoj
12. LIKOVNA TEORIJA
13. Učni list mentorice

## 9. SLIKOVNO GRADIVO

Slika1:<http://i2.cdn.turner.com/cnnnext/dam/assets/150811151840-nefertiti-bust-super-169.jpg>

Slika2: <http://www.raca.si/img/programi/default/img49a7b1dd4fd37.jpg>

Slika3: <http://maxcdn.dardarkom.com/files/uploads/13766124961.jpg>

Slika4: <http://www.albiladress.com/newsimage/13571665243.jpg>

Slika5:[https://www.google.si/search?q=narmerjeva+paleta&hl=sl&site=webhp&source=lnms&tbm=isch&sa=X&ved=0ahUKEwjnjJbvhtbKAhWEPxoKHeQaAxIQ\\_AUIBygB&biw=1680&bih=881#imgsrc=qa2hwtmL9r0mWM%3A](https://www.google.si/search?q=narmerjeva+paleta&hl=sl&site=webhp&source=lnms&tbm=isch&sa=X&ved=0ahUKEwjnjJbvhtbKAhWEPxoKHeQaAxIQ_AUIBygB&biw=1680&bih=881#imgsrc=qa2hwtmL9r0mWM%3A)

Slika6:[https://lh3.googleusercontent.com/-k-kwmi0r3K8/S1O6oEXef8I/AAAAAAAAAi7k/FBcwSYte\\_IM/s512-Ic42/ashmolean\\_09.JPG](https://lh3.googleusercontent.com/-k-kwmi0r3K8/S1O6oEXef8I/AAAAAAAAAi7k/FBcwSYte_IM/s512-Ic42/ashmolean_09.JPG)

Slika7: <http://ichef.bbci.co.uk/images/ic/1920x1080/p011vghd.jpg>

Slika8:[https://classconnection.s3.amazonaws.com/341/flashcards/6197341/jpg/pyramid\\_gallery\\_mastaba-148AA3F330639D43AD8.jpg](https://classconnection.s3.amazonaws.com/341/flashcards/6197341/jpg/pyramid_gallery_mastaba-148AA3F330639D43AD8.jpg)

Slika9:[https://upload.wikimedia.org/wikipedia/commons/thumb/0/06/Double\\_crown.svg/2000px-Double\\_crown.svg.png](https://upload.wikimedia.org/wikipedia/commons/thumb/0/06/Double_crown.svg/2000px-Double_crown.svg.png)

Slika10: [https://c1.staticflickr.com/3/2402/2041650378\\_54acf8a589\\_o.jpg](https://c1.staticflickr.com/3/2402/2041650378_54acf8a589_o.jpg)

Slika11:[https://upload.wikimedia.org/wikipedia/commons/thumb/e/e0/Egyptian\\_mummy\\_\(Louvre\).JPG/962px-Egyptian\\_mummy\\_\(Louvre\).JPG](https://upload.wikimedia.org/wikipedia/commons/thumb/e/e0/Egyptian_mummy_(Louvre).JPG/962px-Egyptian_mummy_(Louvre).JPG)

Slika12: [https://c1.staticflickr.com/9/8083/8311450691\\_a64a2a9231\\_b.jpg](https://c1.staticflickr.com/9/8083/8311450691_a64a2a9231_b.jpg)

Slika13:[http://www.takenote.it/blog/wp-content/gallery/pectoral-of-princess-mereret-2/pectoral\\_rojo.jpg](http://www.takenote.it/blog/wp-content/gallery/pectoral-of-princess-mereret-2/pectoral_rojo.jpg)

Slika14: <http://img.magazin.libimseti.cz/img/img/050743dcd829.jpg>

Slika15:[http://2.bp.blogspot.com/-Z40NPWAUV\\_A/U4RfD0DIxOI/AAAAAAAAAzE/5P8VYsGZVYw/s1600/Golden+Mask+of+the+Pharaoh+Tutankhamun+-2.jpg](http://2.bp.blogspot.com/-Z40NPWAUV_A/U4RfD0DIxOI/AAAAAAAAAzE/5P8VYsGZVYw/s1600/Golden+Mask+of+the+Pharaoh+Tutankhamun+-2.jpg)

Slika16: [http://usercontent1.hubimg.com/4802290\\_f520.jpg](http://usercontent1.hubimg.com/4802290_f520.jpg)

Slika17: <https://s-media-cache-ak0.pinimg.com/originals/9b/22/5a/9b225abe343fa10c28acd0c71c5ae3a6.jpg>

Slika18:<https://s-media-cache-ak0.pinimg.com/236x/80/96/6a/80966a5542d3e36ac5a452aa4e1050a6.jpg>

Slika19: [http://virtualreligion.net/iho/images/cleo\\_7.jpg](http://virtualreligion.net/iho/images/cleo_7.jpg)

Slika20: <http://www.book-tour-egypt.com/images/exc/small/cairo%20by%20neight.jpg>

Slika21: [http://ancientworldwonders.com/uploads/Pyramids\\_of\\_Giza.jpg](http://ancientworldwonders.com/uploads/Pyramids_of_Giza.jpg)

Slika22:<https://s3.amazonaws.com/classconnection/169/flashcards/6643169/jpg/g1sec-14977FA7DA1507A9256.jpg>

Slika23: <http://emeagwali.com/speeches/black-history-month/nefertiti-reconstructed.jpg>

Slika24: <http://in1.ccio.co/XF/DC/p9/ead6afa7b4c3602e140e1cf319e4c324.jpg>

Slika25:<http://image.slidesharecdn.com/umetnoststaregaegipta-141225162216-conversion-gate01/95/umetnost-starega-egipta-4-638.jpg?cb=1419524869>

Slika26:<http://img.welt.de/img/wissenschaft/crop100526124/6739592966-ci3x2l-w540-aoriginal-h360-10/pyramide-DW-Wissenschaft-Paris.jpg>

Slika27: <http://www.taneter.org/hieratic.png>

Slika28: <http://niederanven.ecole.lu/home/CLOD5/Geschichte/Mumien/Mumien.jpg>

Slika29: <https://upload.wikimedia.org/wikipedia/commons/2/28/Krukkerberlin.jpg>

Slika30: [https://upload.wikimedia.org/wikipedia/commons/e/ee/BD\\_Weighing\\_of\\_the\\_Heart.jpg](https://upload.wikimedia.org/wikipedia/commons/e/ee/BD_Weighing_of_the_Heart.jpg)

Slika31: [http://factsanddetails.com/media/2/20120215-Mummy\\_Louvre.jpg](http://factsanddetails.com/media/2/20120215-Mummy_Louvre.jpg)

Slika32: <https://hiddenincatours.com/wp-content/uploads/2014/08/Egypt-Sarcophagus-700x450.jpg>

Slika33: <http://di-ta.com/wp-content/uploads/2013/01/schenti.png>

Slika34: [https://upload.wikimedia.org/wikipedia/commons/6/66/Ancient\\_Times\\_Egyptian\\_-\\_001\\_-\\_Costumes\\_of\\_All\\_Nations\\_\(1882\).JPG](https://upload.wikimedia.org/wikipedia/commons/6/66/Ancient_Times_Egyptian_-_001_-_Costumes_of_All_Nations_(1882).JPG)

Slika35: [http://impressivemagazine.com/wp-content/uploads/2013/06/egyptian\\_jewelry\\_stock\\_set\\_by\\_grimdeva-d37fgee.jpg](http://impressivemagazine.com/wp-content/uploads/2013/06/egyptian_jewelry_stock_set_by_grimdeva-d37fgee.jpg)

Slika36: <https://inspirationsforu.files.wordpress.com/2015/04/fash.gif>

Slika37: [https://eucbeniki.sio.si/test/lum1/3174/2\\_2ELJslikaA.1.jpg](https://eucbeniki.sio.si/test/lum1/3174/2_2ELJslikaA.1.jpg)

Slika38: [http://eucbeniki.sio.si/admin/documents/learning\\_unit/3174/izvoz\\_02\\_1425539177.0/2/2\\_2ELJslikaB.1.jpg](http://eucbeniki.sio.si/admin/documents/learning_unit/3174/izvoz_02_1425539177.0/2/2_2ELJslikaB.1.jpg)

Slika39: <http://www.prantl-it.de/res/default/spiralen.jpg>

Slika40: <http://www.yellowtrace.com.au/dion-lee-2013-collection/>

Slika41: <http://www.danishteakclassics.com/wp-content/uploads/2010/11/SOH-elev-plan.jpg>

Slika42: <https://s-media-cache-ak0.pinimg.com/236x/3d/40/31/3d4031858988e7ca5cd0daf13d684990.jpg>

Slika43: <https://s-media-cache-ak0.pinimg.com/736x/28/84/4e/28844e1f093a258dc9d6a5cd2f78f81a.jpg>

Slika44: <https://s-media-cache-ak0.pinimg.com/236x/77/fa/64/77fa64d673cd7c3d05c0d184e3b54b6e.jpg>

Slika45: [https://nlm-common-prod.s3-ap-southeast-2.amazonaws.com/vogue/media/images/8/1/6/7/0/816750-1\\_og\\_gallery.jpg](https://nlm-common-prod.s3-ap-southeast-2.amazonaws.com/vogue/media/images/8/1/6/7/0/816750-1_og_gallery.jpg)

Slike53-64: Schnittkonstruktionen für Kleider und Blusen System M. Muller & Sohn Rundschau-Verlag Otto G, Koniger GmbH & Co., Munchen