

Mladi za napredek Maribora

31. srečanje

Otroška posteljica Manta Oblikovanje

Inovacijski predlog

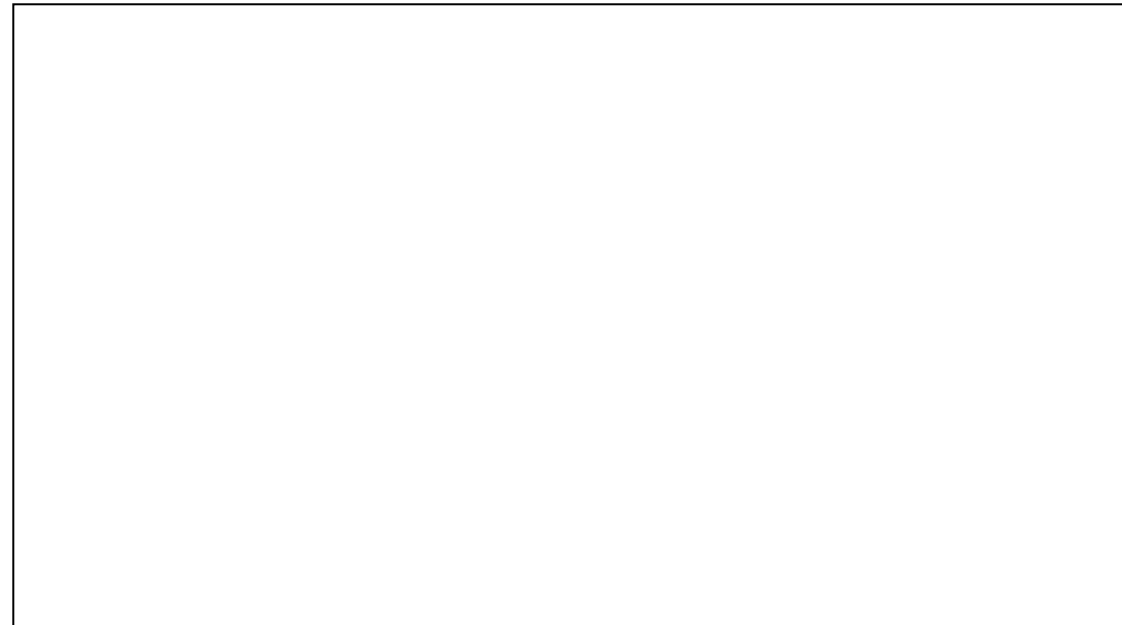

Otroška posteljica Manta Oblikovanje

Inovacijski predlog

0e q ! K U C E P V C E A O O O S U X Q
T ^ } q ! K O U R C E P C A E U P
¥ [| a U O O P R O A U S C Z C A O S S U X C E P R O A T C E U O U U



Otroška posteljica Manta

1. KAZALO

1.	KAZALO	3
2.	KAZALO SLIK	4
3.	POVZETEK	5
4.	UVOD	6
5.	TEORETIČNI DEL	7
4.1.	BENETKE	7
4.2.	BENEŠKI BIENALE	8
4.3.	OTOK MURANO	9
4.4.	OTOK BURANO	10
4.5.	RAZISKAVA TRŽIŠČA	11
4.5.1.	OTROK	11
4.5.2.	OTROŠKA SOBA	12
4.5.3.	POSTELJICA	13
4.5.4.	TRENDI	16
4.5.5.	MATERIALI	17
4.6.	METODOLOGIJA	19
4.7.	POSTELJICA MANTA	20
6.	TEHNIČNI DEL	21
4.8.	PRIKAZ VEČFUNKCIONALNOSTI	25
4.9.	DETAJL IN MOŽNE POSTAVITVE DETAJLA NA POSTELJICI	29
7.	ZAKLJUČEK	31
8.	DRUŽBENA ODGOVORNOST	32
9.	VIRI	33

2. KAZALO SLIK

SLIKA 1: ČIPKASTI DEŽNIKI Z OTOKA BURANO (LASTEN VIR)	10
SLIKA 2: OTROŠKA SOBA	12
 (HTTP://WWW.DECOSEE.COM/DESIGN/DEER-THEME-BABY-BOY-NURSERY.HTML)	
SLIKA 3: OTROŠKA POSTELJICA NATAŠA.....	13
 (HTTP://WWW.MESECOBLIKOVANJA.COM/2013/10/18/BREZCASNO-SLOVENSKO-OBLIKOVANJE-2012-BIBA-BERTOK-OTROSKA-POSTELJICA-NATASA/)	
SLIKA 4: OTROŠKA POSTELJICA KIARA	14
 (HTTP://WWW.DELO.SI/DRUZBA/PANORAMA/SLOVENSKA-ZIBELKA-ZA-ANGLESKI-DVOR.HTML)	
SLIKA 5: OTROŠKE POSTELJICE BORIS, VLADIMIR IN ALEXANDER.....	15
 (HTTP://WWW.CHICTIP.COM/CHILDREN/BORIS-VLADIMIR-AND-ALEXANDER-CRADLES-BY-NIKA-ZUPANC)	
SLIKA 6: BARVA LETA – ORHIDEJA	16
 (HTTP://JKFINDINGS.BLOGSPOT.COM/)	
SLIKA 7: PLEKSI STEKLO.....	17
 (HTTP://WWW.NOBE.SI/SL/STEKLARSTVO-MATERIALI)	
SLIKA 8: JESEN	18
 (HTTP://WWW2.ARNES.SI/~EVELIK1/LES/JESEN.HTM)	
SLIKA 9: IZBRANA VOZRCA IZ SLOVENSKE DEDIŠČINE (IZ KNJIGE SLOVENSKA KRASILNA UMETNOST, IVANA RAZBORŠEKA, STR. 43)	20
SLIKE 10,11,12: ZAČETNE SKICE (LASTEN VIR)	21
SLIKI 13 IN 14: IDEJNA SKICA IN 3D PRIMER MOJE INOVACIJE V PROGRAMU SKETCH UP, MEROLO 1:1 (LASTEN VIR)	22
SLIKI 15 IN 16: FLORIS IN STRANSKI RIS V SKETCH UP PROGRAMU V MERILU 1:1 (LASTEN VIR)	23
SLIKA 17: NARIS V PROGRAMU SKETCH UP PROGRAMU, MEROLO 1:1 (LASTEN VIR)	24
SLIKA 18: 1. STOPNJA SPREMINJANJA POSTELJICE – PROGRAM SKETCH UP, MEROLO 1:1 (LASTEN VIR).....	25
SLIKA 19: 2. STOPNJA SPREMINJANJA POSTELJICE – PROGRAM SKETCH UP, MEROLO 1:1 (LASTEN VIR).....	26
SLIKA 20: 3. STOPNJA SPREMINJANJA POSTELJICE – PROGRAM SKETCH UP, MEROLO 1:1 (LASTEN VIR).....	27
SLIKA 21: 4. STOPNJA SPREMINJANJA POSTELJICE – PROGRAM SKETCH UP, MEROLO 1:1 (LASTEN VIR).....	28
SLIKI 22, 23: KOTIRANI DETAJL IN PRVI IZMED PETIH VZORCEV – PROGRAM SKETCH UP, MEROLO 1:1 (LASTEN VIR).....	29
SLIKI 24, 25: VZORCI MED KATERIMI IZBIRAM – PROGRAM SKETCH UP, MEROLO 1:1 (LASTEN VIR)	30

3. POVZETEK

Inovacijski predlog temelji na ogledu Benetk, kjer sem iskala navdih za oblikovanje več funkcionalnega izdelka, ki bi predvsem predstavljal kvaliteten izdelek za projekt Mladi za napredek Maribora. Osnovno izhodišče sta narava in človek. Odločila sem se, da bo ta projekt predstavljala otroka, saj na njih gradimo svet. V sklopu kulture bivanja je moj cilj izdelati posteljico, ki bo staršem več kot le posteljica. Tako bi zasnovala več funkcionalno idejo. Delo bo potekalo od raziskave, idejne faze, tehnične dokumentacije in izdelave delovnega modela.

4. UVOD

Predvsem sem pobudnik nečesa inovativnega, uporabnega in nepričakovanega. Tako sem se domislila, da bo otroška soba ravno pravšnji del kulture bivanja, ki bi mi zagotovil vse to. Takoj sem pomislila na izdelavo otroške posteljice, saj se mi zdi precejšen izziv. Morala bi prepričati novopečene starše v nabavo le te. To bi dosegla le z doseganjem določenih meril, med katere sodijo večfunkcionalnost, otroku prijazni materiali in barve, otrokova varnost, uporabnost posteljice za dalši čas, po tem, ko je enkrat otrok preraste. Iz tega sem potem izhajala in iskala naprej. Predvsem pa sem morala spoznati otrokovo delovanje, način doživljanja sveta in njegove potrebe. V vse kar sem naštel, je bilo potrebno vključiti še motive dediščine, saj so izhodišče bile Benetke in bienale, kjer sem iskala smernice. Tam smo se srečali tudi z motivom narave in človeka. Otrok pa je tisti, na katerem gradimo in zato sem se odločila oblikovati zanj. Vse to si želim združiti v moji predstavi idealne otroške posteljice.

5. TEORETIČNI DEL

4.1. BENETKE

Benetke, ali kot domačini rečejo Veneto, so glavno mesto italijanske dežele Benečije. So obmorsko mesto polno nekih kanalov, mostov in otočkov v Beneški laguni. V mestu živi okrog 318 000 prebivalcev.

Osamovjile so se leta 810, ko jim je grozila invazija s strani Svetega rimskega cesarstva. Prvotno središče Benetk pa je predstavljal otok Torcello. Leta 1797 si je Benetke prisvojil Napoleon in sicer brez boja, kajti Veliki svet, katerega je sestavljalo 500 Benečanov, je izglasoval konec Beneške Republike. Že eno leto kasneje pa so prišle v last Avstriji. Za časa uporov v Evropi, so se tudi oni odločili upreti Avstriji in so se ponovno razglasili za republiko, ki pa se ni obdržala dolgo, saj so Avstrijci kmalu zatrli upor. Konec 19. in začetek 20.st. so začeli širiti kanale in se ukvarjati z industrijo. Zaradi nenadnega uspeha v turizmu, so kanale spreminjali v pešpoti. 1922 pa so v Benetkah s prirejanjem mednarodne razstave umetnosti La Biennale.

V mestu je bila še posebej zelo znana legenda o evangelistu sv. Marku, ki bi naj nekoč obiskal otoke v Beneški laguni. Takrat bi mu naj angel povedal, da bo njegovo telo počivalo tam. Da bi uresničili to napoved, se je skupina beneških trgovcev odpravila v Aleksandrijo in na skrivaj pripeljala ostanke sv. Marka v Benetke. V ta namen je takratni dož dal sezidati novo baziliko zraven Doževe palače. Tako so dotedanjega svetnika – sv. Teodorja – preprosto nadomestili s sv. Markom. Danes sta za Benetke pomembna oba.

Benetke ljudem okrog sveta ponujajo neizmerno lepoto. Meni osebno je ta lepota bila v velik navdih. Lepota in zapleteni detajli tamkajšnjih stavb so me vzpodbudili k razmišljanju. Ko sem se nato odpravila še na Beneški bienale, ki ga bom v nadaljevanju inovacijskega predloga tudi predstavila, sem dobila kar nekaj idej glede otroške posteljice in njenih lastnosti.

4.2. BENEŠKI BIENALE

Bienale je ena največjih svetovnih prireditev, v okviru katere so predstavljeni dosežki sodobne umetnosti. Odvija se vsaki dve leti v Benetkah v Italiji. Del bienala je tudi Beneški filmski festival. Prav tako pa v Benetkah na vsaki dve leti poteka Beneški arhitekturni bienale. Predsednik bienala je Paolo Baratta, kurator letošnjega pa je Massimiliano Gioni, ki je hkrati tudi kurator osrednje razstave z naslovom *Enciklopedična palača*.

Izhodiščno idejo je zasnoval samouk Maurino Auiti. Ideja naj bi predstavljala imaginaren muzej, ki bi naj skladiščil znanje vsega sveta. Načrtoval je 136-nadstropno stavbo v Washingtonu, ki bi bila visoka 700 metrov. Drugo izhodiščno idejo predstavlja Rdeča knjiga Gustava Junga. Razstavljena je bila v glavnem paviljon in predstavlja največje delo tega švicarskega psihiatra. Zaradi te knjige se je Gioni odločil, da bo pripravil »študijsko razstavo« o temeljih umetnostne kreacije.

Razstavni prostori bienala se nahajajo na večjih mestih. Glavna prostora se nahajata v nekdanji beneški ladjedelnici Arsenale in pa v beneškem parku Giardini. Nekaj držav pa razstavlja tudi zunaj teh območij po paviljonih po vseh Benetkah. Med njimi je tudi naša predstavica Jasmina Cibic, ki svojo idejo *For our economy and culture* širši javnosti predstavlja v slovenskem paviljonu sredi Benetk. Na bienalu letos razstavlja 88 držav, nekatere z enim, druge pa z več umetnikov ali umetnikov amaterjev. Prvič so sodelovale naslednje države: Angola, Bahami, Bahrajn, Slonokoščeno obala, Kosovo, Kuvajt, Maldivi, Paragvaj, Tuvalu in Vatikan.

Zlatega leva za najboljšo nacionalno predstavitev je letos prejela Angola, zlatega leva na osrednji razstavi Enciklopedična palača pa so podelili Britancu Tinu Sehgalu.

Bienale je zame predstavljalo neverjetno izkušnjo iz katere sem se naučila marsičesa. Ko sem obiskovala paviljone posameznih držav, sem se soočala z aktualnimi dogodki po vsem svetu. Bilo je tudi veliko govora o tem kar smo dedovali od naših prednikov in kar nam bo ostalo – narava, običaji, legende... V tem sem poskušala najti izziv. Iskala sem idejo za izdelek, ki bo rasel z otrokom, ga spremljal v odraslost, mogoče celo v starost. Hkrati bi pa ideja predstavljala varen in okolju prijazen izdelek.

4.3. OTOK MURANO

Otok Murano je otok v Beneški laguni. Med zgradbami izstopa več starinskih palač iz doba Beneške republike, npr. Palača Giustinian, v kateri ima sedež Steklarski muzej. Steklarji so na Muranu že od nekdanj dobro sodelovali, občasno so imeli tudi določene privilegije. Kljub temu pa so obstajale tudi neprijetne strani njihovega dela. Tako so se nekoč lahko s plemiškimi dekleti poročali samo moški, ki so imeli odprto steklarsko delavnico. Hkrati pa so za odhod z otoka, tudi če je šlo za kratkotrajen odhod, morali zahtevati posebno dovoljenje. Privilegij za odpiranje steklarske obrti pa so imeli samo tisti, ki so bili rojeni na otoku. Steklarska obrt je še danes glavna panoga muranskega gospodarstva.

Ko sem si ogledovala Murano, me je osvojila umetnost oblikovanja stekla in tradicija, ki se ne preneha. Gre iz roda v rod, pa spet v naslednji rod itn. Ogledala sem si nešteto steklarn in pregledala veliko različnih skulptur, izdelkov, ... Celo izbrala sem eno vazico za mojo družino, za spomin na to prijetno popotovanje. Ker se mi zdi, da ta steklarska obrt poseblja mojo posteljico, sem poskušala vanjo vključiti pleksi steklo, ki bo varno za otroka, istočasno pa bo delovalo sodobno. Posledično je nastala steklena stranica posteljice narejena iz dveh kosov pleksi stekla, kot je razvidno iz skice v nadaljevanju inovacijskega predloga. Želela sem še materam omogočiti lažji dostop do otroka in sem se odločila, da bo zgornji del tega stekla možno zasukati navzdol. Ta detajl bom opisala pozneje v inovacijskem predlogu.

4.4. OTOK BURANO

Burano je nekoč bil last družine Buriana, ki se je nato preselila na otok Buranello. Naseljen je s 4000 prebivalcev. Nahaja se v neposredni bližini otoka Torcello. Vloga tega otoka se je povečala v 16.st., ko so ženske začele izdelovati čipke z iglami. Čipke so se začele prodajati po vsej Evropi do 18.st, ko je interes zamrl. Obnovili so ga šele v 19.st. z odprtjem šole čipkarstva. Danes je Burano zelo znan po živo obarvanih fasadah, ki so posledice zlate dobe. Barvali pa bi jih naj zato, da bi ribarji lažje našli svoj dom, če je megla bila gosta ali pa so, kot nam je vodička povedal, pretirali s pijačo. Danes je za barvanje svoje hiše potrebno prositi vlado.

Ker sem na tem otoku spoznavala čipkarsko delo tamkajšnjih žensk, sem se odločila, da bom preučila tudi tipične vzorce slovenske čipkarske dediščine. Tako sem se lotila raziskovanja raznih knjig o rokodelstvih v Sloveniji. V opisu svoje posteljice sem dodala sliko vzorca, ki sem ga izbrala, za svojo posteljico, saj ga nameravam vrezati v lesene stranice.



*Slika 1: Čipkasti dežniki z otoka Burano
(lasten vir)*

4.5. RAZISKAVA TRŽIŠČA

4.5.1. OTROK

Otroci nam skozi svoje odraščanje ves čas na različne načine kažejo svoja čustva in potrebe. Velikokrat jih odrasli ne razumejo, pa vendar otrok skoraj vedno dobi kar hoče. Osnovna potreba vsakega otroka je potreba po stiku, ki jo otrok zadovolji, ko mu kdo od staršev, starih staršev, sorodnikov itn. nameni pozornost. Občasno otroke prime tudi potreba po nekih izzivih, kajti včasih otroci počnejo stvari, ki se odraslim zdijo zelo tvegane, lahko pa so celo nevarne. Zato se od staršev pričakuje, da se z otrokom pogovorijo oz. ga posvarijo o nevarnostih in ga tak način umirijo.

Ker sem oblikovalka, ne morem mimo ene najpomembnejših potreb - otrokove varnosti. Le te ne upoštevamo samo pri izdelavi kakšnega kosa pohištva za otroško sobo, temveč tudi pri vzgoji. S tem mislim, da je ob otrokovi igri potrebno zavarovati igralni prostor – odstraniti ostre predmete, pokriti ostre robove, se prepričati, da je material, iz katerega so predmeti za igro, spanje, delo, shranjevanje otroških stvari, okolju prijazen. Prav tako moramo biti pozorni ali je otroku okolje, v katerem biva, všeč. Kajti včasih jim še kako ni všeč, zaradi česar se posledično ne počutijo preveč varne.

Pri oblikovanju otroških sob, pohištva s katerim se otrok srečuje, igrač, se oblikovalci srečujemo s problemi, ki jih je treba izjemno natančno rešiti, saj je varnost ena pomembnejših lastnosti vsakega predmeta, ki zaide v otrokovo življenje.

4.5.2. OTROŠKA SOBA

Soba mora otroku predstavljati neke vrste pribežališče v katerem se počuti dobro. Mora mu omogočati, igro, druženje s prijatelji, prostor za delo, hkrati pa ugodno okolje za spanje. Na vse to je potrebno biti pozoren pri izbiri otroške sobe. Že nekaj let velja, da mora barva sobe v prvih letih otrokovega življenja biti svetla, kajti to na otroka vpliva zelo pozitivno. Temačne barve bi dosegle nasproten učinek in bi v otroku verjetno povzročale občutke tesnobe in ujetosti, vplivale pa bi tudi na domišljijo. Kasneje, ko je otrok dovolj star, da sam izbira, si lahko sobo uredi po želji, vendar je še vedno bolj priporočljivo izbiranje svetlih barv. Veliko pozornosti je potrebno nameniti tudi izbiri pohištva. Ravno tako kot za barvo sten velja za pohištvo, da mora prevladovati svetel les – predvsem sta to bukev ali jesen. Les mora biti obdelan z, okolju in otroku, prijaznimi premazi, laki, saj tako čuvamo otrokovo zdravje. Pohištvo poleg dobro izbranega materiala mora imeti tudi zglajene robove, s katerimi preprečimo možne poškodbe.

Še prevečkrat nam največji problem predstavlja prostor v katerega želimo umestiti vso potrebno pohištvo. V otroških sobah je poleg osnovnih kosov le tega potrebno razmišljati o načinih shranjevanja. Več je prostora za shranjevanje, bolj so starši zadovoljni. Na to sem se skušala osredotočiti pri risanju skic. Tako je nastala ideja o predalniku z veliko prostora za shranjevanje. Poleg tega bi ga postavila na kolesčka, da bi starš lahko izkoristil zgornji del predalnika kot delovno površino (za previjanje ali pa za otroka, da na površini ustvarja, riše, ...).



Slika 2: Otroška soba

<http://www.decosee.com/design/deer-theme-baby-boy-nursery.html>

4.5.3. POSTELJICA

Razvoj sodobnih posteljic je z vsakim letom večji. Od klasičnih posteljic, v katerih smo spali kot otroci, do posteljic vseh velikosti in oblik. Kljub raznolikosti, ki jih tako popestri, mora vsak oblikovalec le teh poznati osnovno pravilo – posteljica mora biti otroku in okolju prijazna. Veliko znanih slovenskih oblikovalcev se je že preizkusilo na tem področju.

Med njimi preprosto ne moremo izpustiti Bibe Bertok, zelo znane slovenske oblikovalke, ki velja za eno izmed brezčasnih oblikovalk. V preteklem letu 2013 je razstavljala na Mesecu oblikovanja, ki je potekal na več različnih lokacijah po vsej Ljubljani. Ustvarila je otroško posteljico Natašo in sicer leta 1974. Načrtovala jo je že leta 1973, nakar jo je dala izdelovati v Tovarno lesne galanterije v Rimskih toplicah. Takrat je veljala za prodajno uspešnico. Dobila je tudi eno prestižnejših nagrad v Sloveniji – zlato medaljo BIO. S svojo posteljico je postavila nova merila za oblikovanje otroškega pohištva. Posteljica ima premično dno, kar staršem daje možnost uporabe kot previjalno mizico ali pa stajico. Vzmetnica je prevlečena z mehkim, pralnim platnom, ki je še kako ustrezno za otroka. Ogradje posteljice je postavljeno na dve kolesi za lažje premikanje. Posteljica je, kljub temu da je več ne proizvajajo, še vedno zelo priljubljena.



Slika 3: Otroška posteljica Nataša

[\(http://www.mesecoblikovanja.com/2013/10/18/brezcasno-slovensko-oblikovanje-2012-biba-bertok-otroska-posteljica-natasa/\)](http://www.mesecoblikovanja.com/2013/10/18/brezcasno-slovensko-oblikovanje-2012-biba-bertok-otroska-posteljica-natasa/)

V letu 2013 smo spoznali še eno oblikovalko, ki je v tem delu prisotna že več let kot inovatorka – Erika Drobnič. Do sedaj smo jo poznali kot predstavnico inovacijskih večnamenskih zibelk znamke Kiara. Za te je prejela že več odličij na sejnih po celem svetu. Ustvarja zibelke, ki rastejo z otrokom. Kasneje se ta zibelka da razstaviti na 3 dele – košaro, mizico in 2 stolčka. Tej zvrsti zibelk je dala ime Kiara, po svojem drugem otroku, kajti zamisel je nastala v času njene nosečnosti. Pri oblikovanju je želela doseči to, da bi lahko zibelko znova uporabila in bi predstavljala neko vrsto družinske dediščine. Ko se je razvedelo, da Kate Middleton, angleška vojvodinja, pričakuje otroka, se je oblikovalka odločila, da se bo tako najlažje uveljavila na angleškem trgu. Svojo idejo je posredovala mizarju Alešu Potočniku, nakar sta skupaj k sodelovanju povabila oblikovalca in arhitekta Julijana Krapeža. Ravno on je bil odgovoren za izbiro naranega brezovega lesa in javorjevega furnirja. Ekipi je svetoval celo znan oblikovalec Oskar Kogoj. Eriko Drobnič je od nekdanj fascinirala kombinacija lesa, stekla in čipka, zato lahko vse tri materiale najdemo v zibelki Kiara. Gumbki, ki držijo les skupaj, so izdelani iz stekla, posteljnina, ki krasi posteljico, pa je delo znane slovenske čipkarice Irme Vončina. Za posteljico veliko poznavateljev oblikovanja govori, da ima specifičen skandinavski pridih z izhodiščem v slovenski tradiciji.



Slika 4: Otroška posteljica Kiara

<http://www.delo.si/druzba/panorama/slovenska-zibelka-za-angleski-dvor.html>

Nikakor pa ne smem pozabiti na eno največjih oblikovalk v Sloveniji, Niko Zupanc. Svetovno znana je postala s svetilko Lolita, ki jo je ustvarila v sodelovanju z nizozemskim proizvajalcem Moooi. Sodelovala je tudi pri razstavi Miss Dior, ki je bila namenjena kot poklon Christianu Diorju. Kurator te razstave je povabil 15 umetnic, med njimi tudi Niko. Ta se je lotila novega projekta in ga tudi predstavila širši javnosti. Pravijo, da je uspešna v svetovnem merilu, kar vedno znova dokazuje na sejmih in razstavah. Za lastno znamko se je odločila šele, ko so se kupci začeli obračati na njo osebno. Njeno zibelko si je zaželel celo eden najslavnejših oblikovalcev, arhitekt Philippe Starck. Tako je tudi nastala njena znane zibelke Boris, Vladimir in Alexander. Narejene so iz lasersko rezanega lesa s medeninastimi nogami. Sama pravi, da ne želi oblikovati samo za ženske in se zato trudi vstopiti v »moški klub«, kar lahko iz marsikatero njene stvaritve tudi razberemo.



Slika 5: Otroške posteljice Boris, Vladimir in Alexander
(<http://www.chictip.com/children/boris-vladimir-and-alexander-cradles-by-nika-zupanc>)

4.5.4. TRENDI

V letu 2014 bo priljubljena bela barva na stenah, saj bomo potem lahko izbirali med kosi pohištva različnih barv in tako popestrili hišo/stanovanje. Poleg bele pa bo prevladovalo tudi izbiranje morskih tonov ter kombiniranje stilov in vzorcev. Elementi pohištva bodo nam dajali možnost sestavljanja po želji – tipa do-it-yourself, hkrati pa nas bodo presenetili z večfunkcionalnostjo. Po dolgih časih minimalizma bo letošnje sedežne krasila močno vzorčasta blaga. Prav tako pa bo prostor treba popestriti s sobni rastlinami, ki so letos še kako dobrodošle. Kot že nekaj let zapored bosta tudi letos izjemno vlogo igrala trajnostni razvoj in pa ekologija. Prav zaradi tega je priporočljivo izbiranje svetlega lesa in uporaba premaznih sredstev, ki ne škodujejo okolju. Pri materialih bo svetel les izpodrinil temnega, saj optično poveča prostor in ga tudi osveži. Slogovno se bodo smernice vrnile v šestdeseta leta, zato bodo izjemno priljubljeni počivalniki, naslonjači in tabureji.

Čedalje bolj smo zagnani tudi v uveljavljanju dediščine. Tako bodo rokodelski unikatni izdelki v domovih vsekakor izstopali. Posamezne kose sedežnega pohištva lahko popestrimo s pletenimi, čipkastimi ali pa vezenimi rjuhami, ki dajejo pridih preteklosti v sodobnost. Proizvajalci bodo težili k proizvodnji izdelkov, ki bodo služili več kot le enemu namenu. Tako bodo večfunkcionalne stvari predvsem olajšale in pa tudi popestrile vsakdanjost.

Med barvami Pantone bo izstopala barva orhideje, ki je to leto zmagovalna barva in je trenutno tudi najbolj priljubljena barva. Izstopali bodo tudi modrikasti in koralni odtenki v pastelnih tonih. Med njimi bomo naleteli tudi na rumeno barvo, ki so jo uvrstili med najbolj priljubljene jesenske tone leta 2013/2014.



Slika 6: Barva leta – orhideja
(<http://jkfindings.blogspot.com/>)

4.5.5. MATERIALI

Ko sem razmišljala kakšna bo moja posteljica, sem si predstavljala predvsem nekaj sodobnega, zato sem iskala načine, da v njo vključim sodobne materiale.

Tako sem se odločila, da bo moja posteljico krasilo pleksi steklo, ki sicer ni tipično za izdelavo le teh. To bi še dodatno posodobilo mojo verzijo. Poleg stekla sem želela v otroško življenje vnesti okolju prijazne materiale, zato sem se odločila za jesen . Le tega bi obdelala z različnimi neškodljivimi sredstvi, ki bi le pripomogli, da bi otroku pričarala kar se da varen prostor. Predvsem pa bi otroka barva lesa umirjala, kajti zvrst, ki sem jo izbrala je zelo svetel les.

PLEKSI STEKLO

Izbrala sem ga zato, ker je prosojno, vendar ni lomljivo kot navadno steklo in posledično tudi ne more ogroziti otrokovega življenja. Je preprosto za strojno ali ročno obdelavo. Lahko se poigravam z vzorcem in ga tudi ustvarjam z učinkom mlečnega stekla. Pleksi steklo lahko preoblikujemo termično – lasersko režemo ali graviramo, poljubno upogibamo, poliramo do velikega sijaja ali pa matiramo tudi do debeline 120mm.

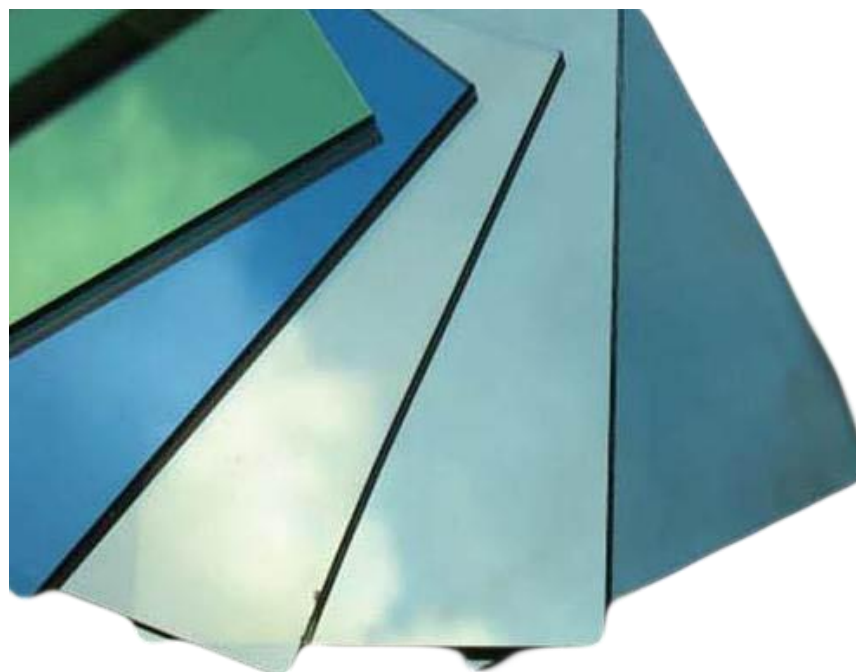

Slika 7: Pleksi steklo
(<http://www.nobe.si/sl/steklarstvo-materiali>)

JESEN

Jesen je izjemno dober za izdelovanje športnih pripomočkov in iskan na področju oblikovanja pohištva. Ker je zelo elastične, je odličen za oblikovanje furnirja. Kot drevo raste posamično, naraste pa tudi do 40m višine. V Sloveniji je to eden najbolj trdnih in žilavih lesov. Suši se zelo hitro. Zaradi dobre žilavosti sem se še jaz odločila zanj, saj bom s krivljenjem pridobila želeno obliko posteljnih stranic.

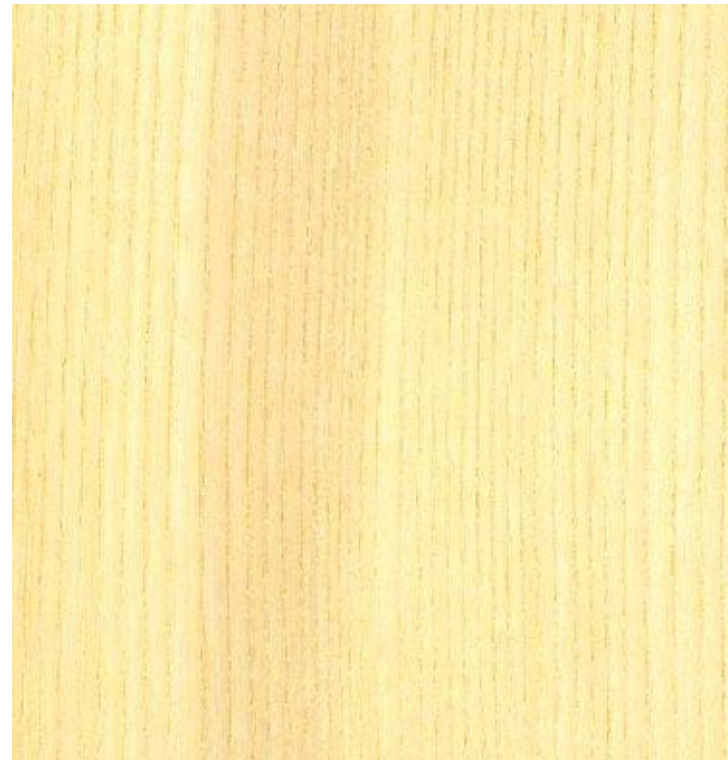

Slika 8: Jesen

<http://www2.arnes.si/~evelik1/les/jesen.htm>

4.6. METODOLOGIJA

Ko gre za oblikovanje uporabnih predmetov, je postopek dela izjemno načrtan in natančen. Najprej je potrebno izvesti raziskavo trga. Lotila sem se raziskovanja kakšne vse posteljice že obstajajo, kakšne funkcije vse imajo, kako velike so, barve, materiali itn. Skratka pregledala sem še in še otroških posteljic.

Po raziskavi trga sem se lotila načrtovanja. Risala sem veliko skic, z vsakim dnem jih je bilo več. Ko sem jih imela kar nekaj, sem izbrala eno, tisto najbolj izvirno idejo. Sledilo je načrtovanje. Najprej sem morala določiti ustrezne mere, saj je za otroka izjemno pomembna varnost. Ko sem imela zapisani mero za vsaki detajl na izbrani posteljici, sem se lahko lotila tehničnih risb. To je bil najtežji del mojega dela, saj mora tehnična risba biti izdelana zelo natančno, kajti svojo idejo bom nato posredovala izvajalcu, ki bo izdelek nato izdelal. Brez pravilne dokumentacije izdelka ne bo.

Ko sem končala risanje načrtov, je bilo potrebno določiti materiale, blago in barve. Trenutno kolebam med bukvijo in jesenom, saj sta oba svetle barve, kar je dobro za otroka. Prav tako sem se lotila barv in sem izbirala med svetlejšimi toni.

Šele nato je sledila izdelava modela.

4.7. POSTELJICA MANTA

Oblikovanje otroške posteljice je zame največji izziv doslej, kajti potrebno je zadovoljiti najbolj zahtevni del trga – novopečene starše in njunega otroka.

Ko sem se lotila skiciranja, sem v mislih imela predvsem slovensko dediščino in pa otrokovo varnost. Po nekaj neuspešnih poskusih, sem dobila željeno obliko posteljice. Trenutno je ta oblika ovalna. Do spremembe bo mogoče prišlo, če bi se pri izdelavi modela kaj zalomilo in bi katera druga oblika bila bolj ustrezna. To ovalno posteljico bi naredila iz bukovega ali jesenovega lesa, saj sta oba zelo svetlo. Ko gre za premaze, bi izbirala med otroku prijaznimi sredstvi, saj so lahko navadni laki zdravju škodljivi. Med barvami pa sem se odločila za svetljeno breskev in pa belo blago. Najverjetneje bo to kar bombažno blago. Na posteljnih stranicah bi ustvarila lepe vzorce z rezljanjem, ki so simbol slovenske dediščine.

Posteljico sem želela ustvariti večfunkcionalno, da bo tudi, ko otrok preraste posteljice, še vedno imela neko funkcijo. Tako sem si zamislila snemljivo ograjico, ki bi staršem omogočala, da jo snamejo in jo spremenijo v majhen sedežni element. Prav tako bi imela zraven shranjevalni element – predal na kotalih. To bi staršem omogočilo uporabo plošče na elementu za previjanje ali pa tudi shranjevanje, in pa premikanje le tega elementa.

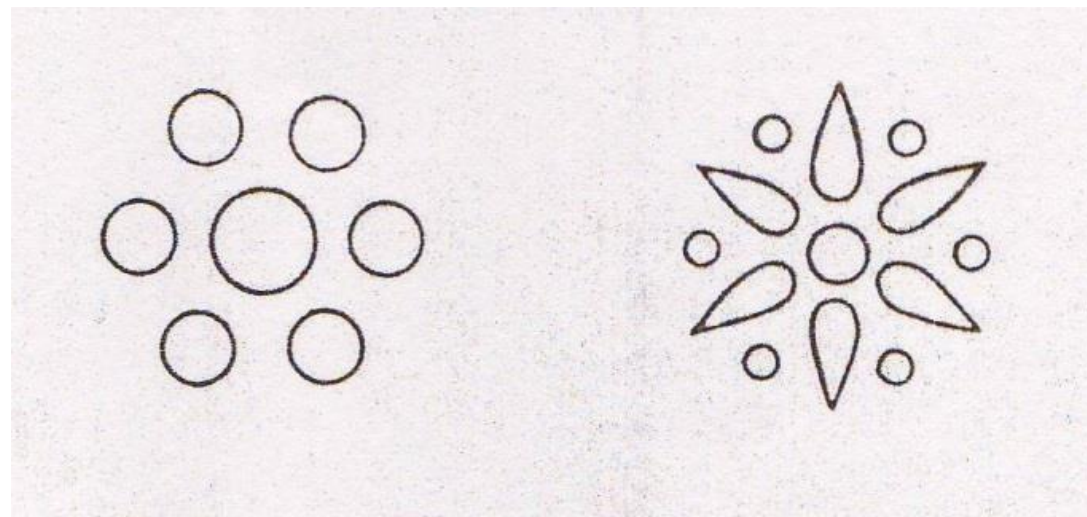

*Slika 9: Izbrana vzorca iz slovenske dediščine
(iz knjige Slovenska krasilna umetnost, Ivana Razboršeka, str. 43)*

6. TEHNIČNI DEL

5.1. SKICE

V tem poglavju bom predstavila kaj vse sem si zamislila v začetku ter kako sem razvijala idejo, da sem na koncu dobila tisto kar bi bilo za otroka najboljše

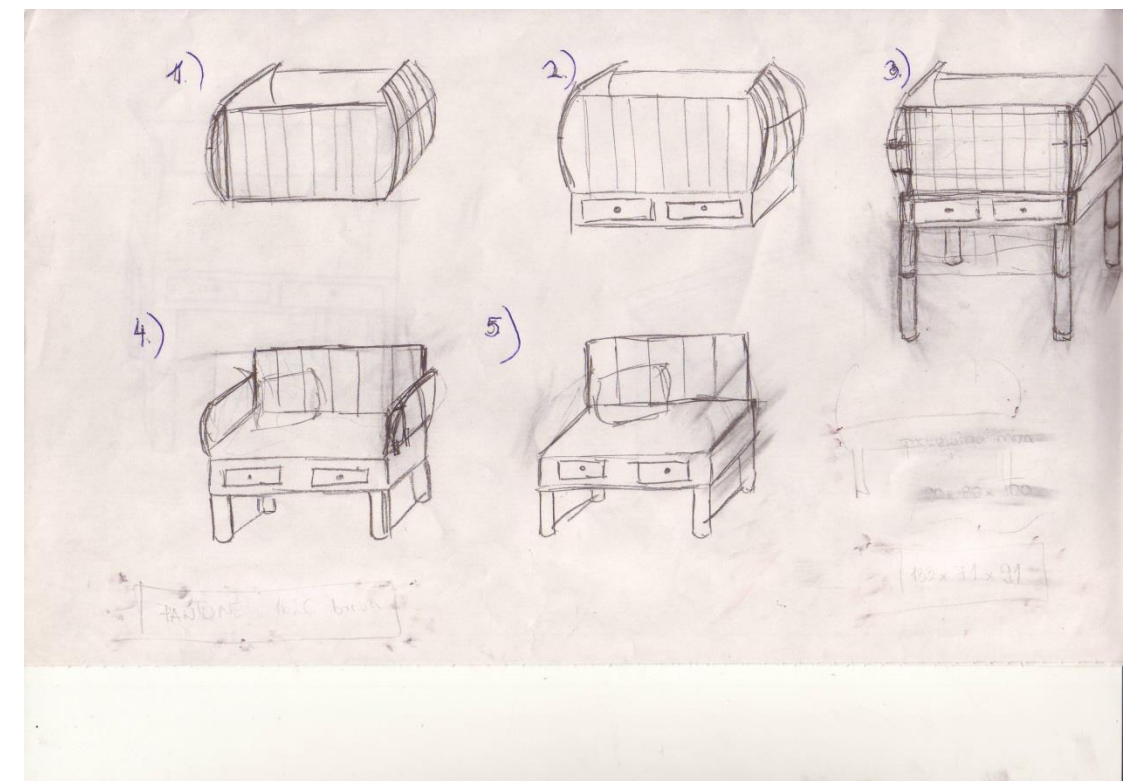
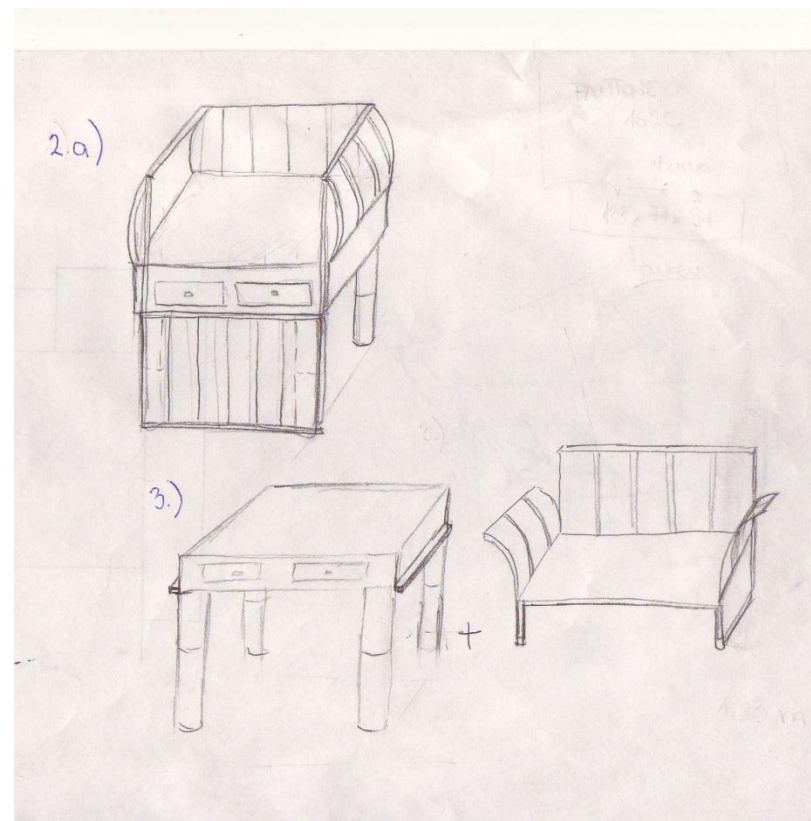
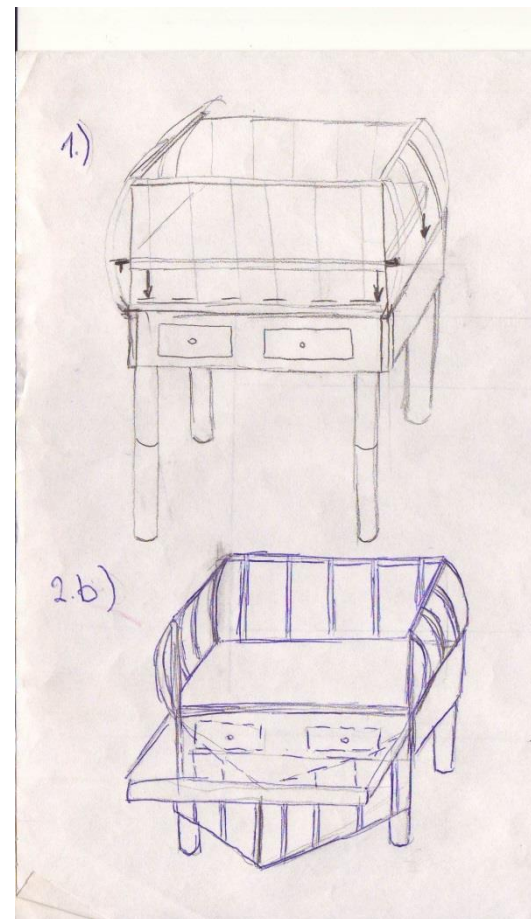

Slike 10,11,12: Začetne skice
(lasten vir)

5.2. IZBRANA IDEJA

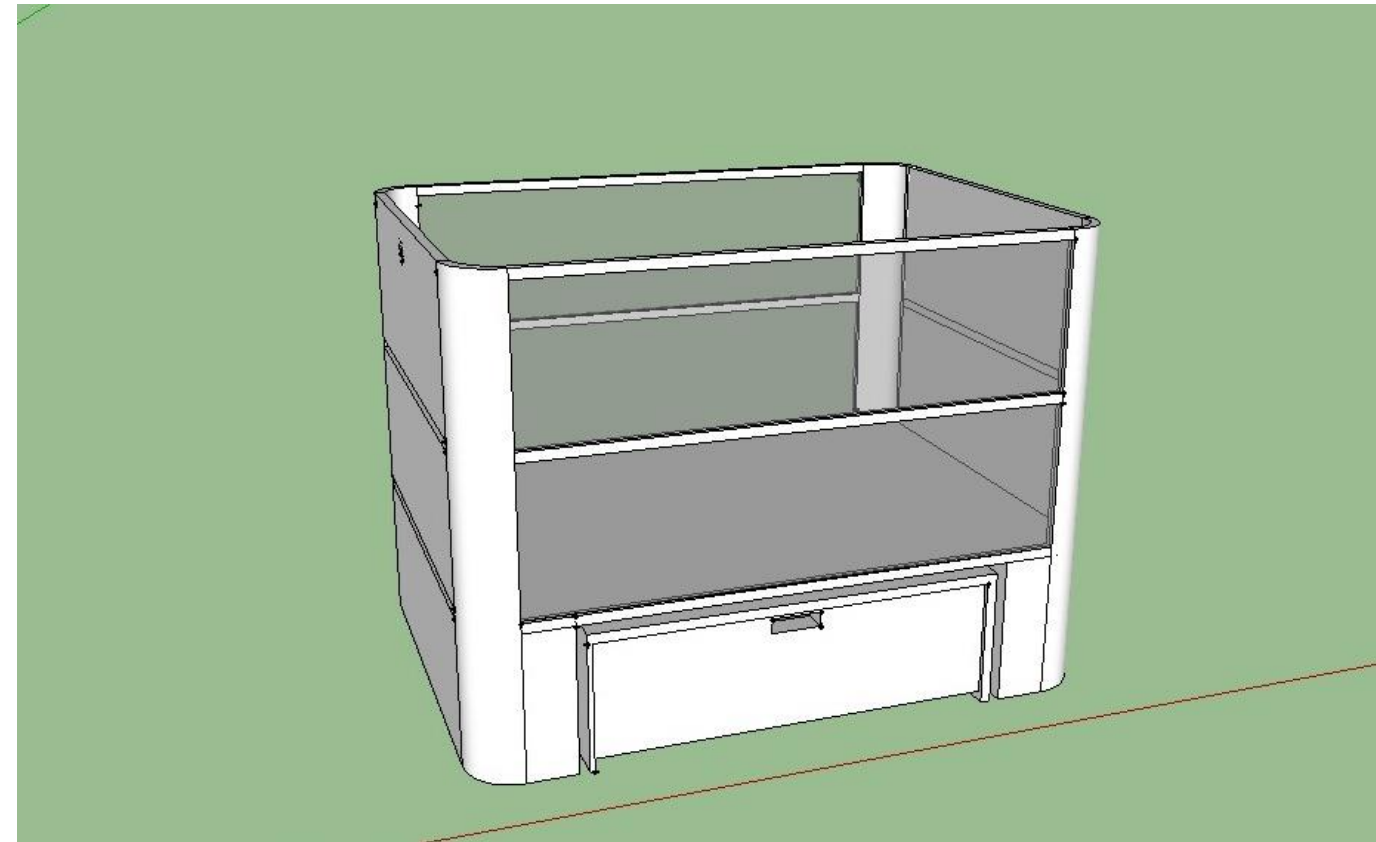
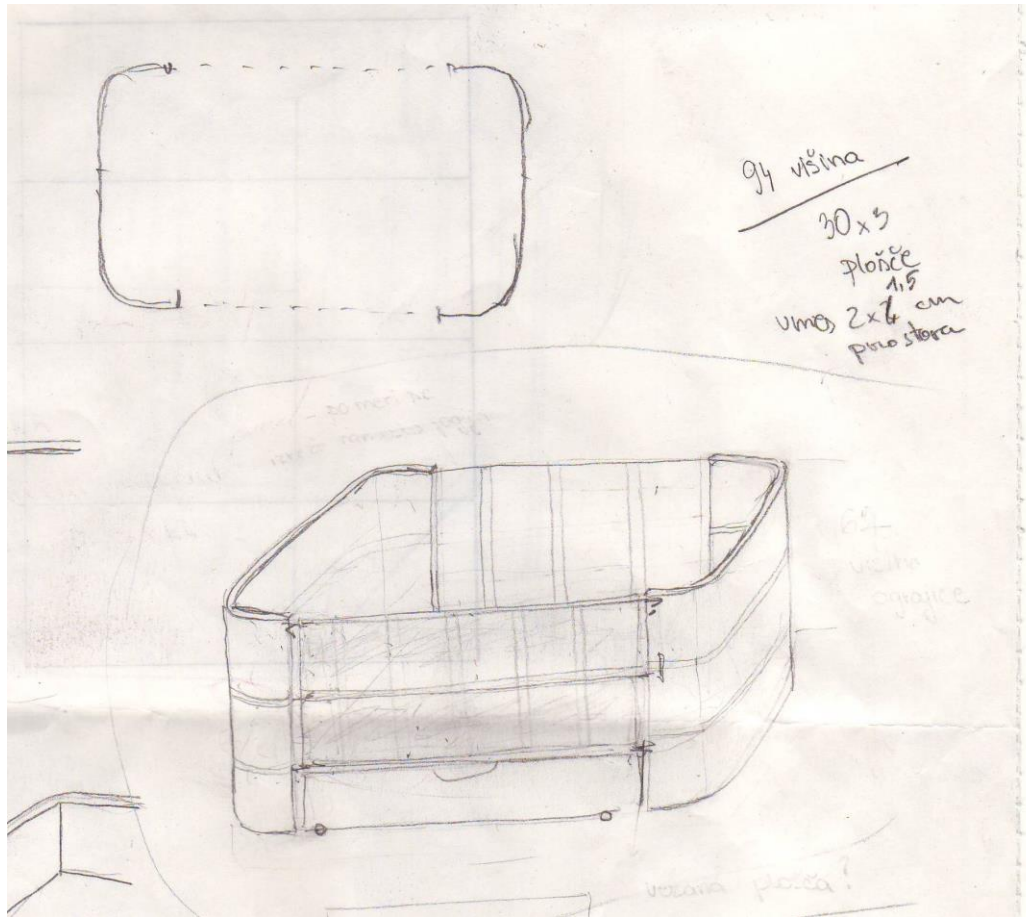

Sliki 13 in 14: Idejna skica in 3D primer moje inovacije v programu Sketch up, merilo 1:1
(lasten vir)

5.3. TEHNIČNE RISBE

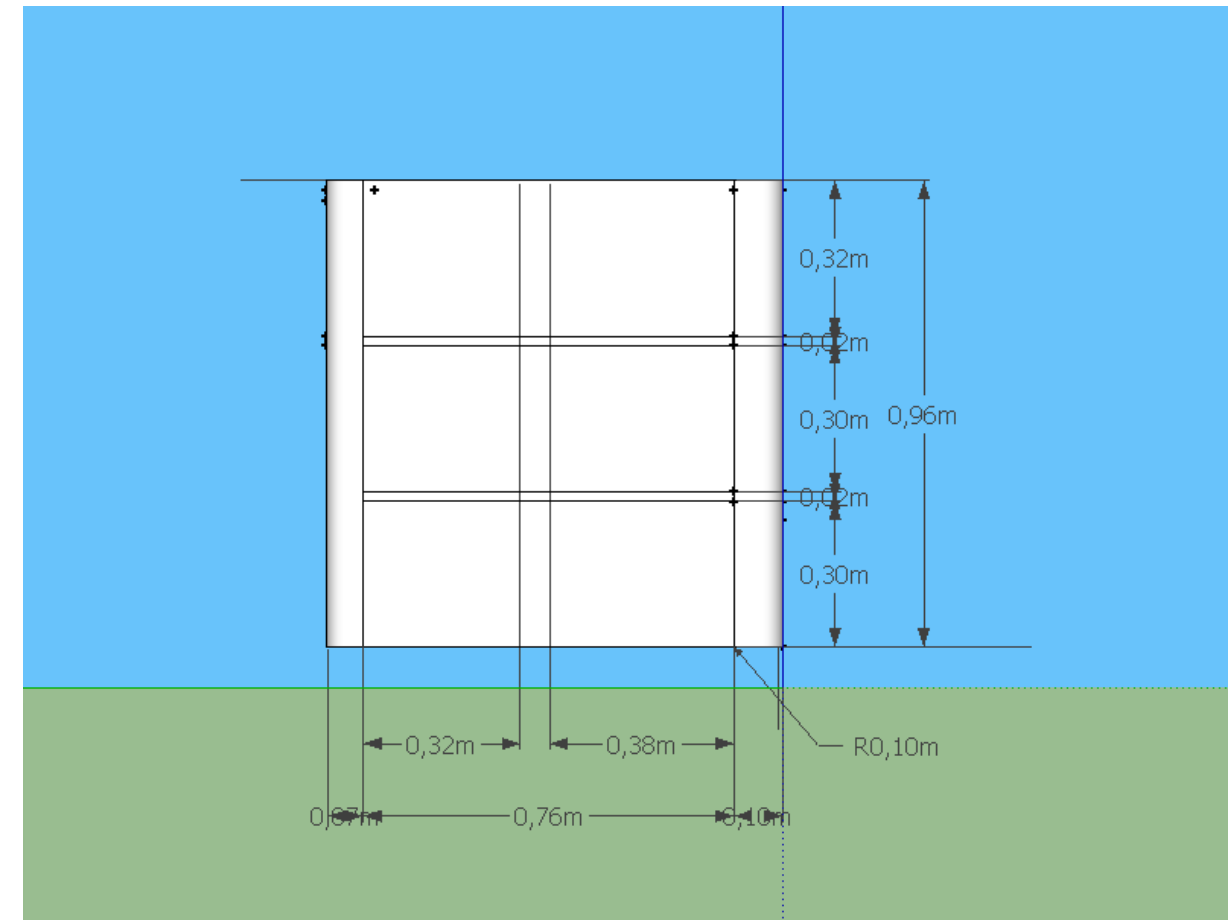
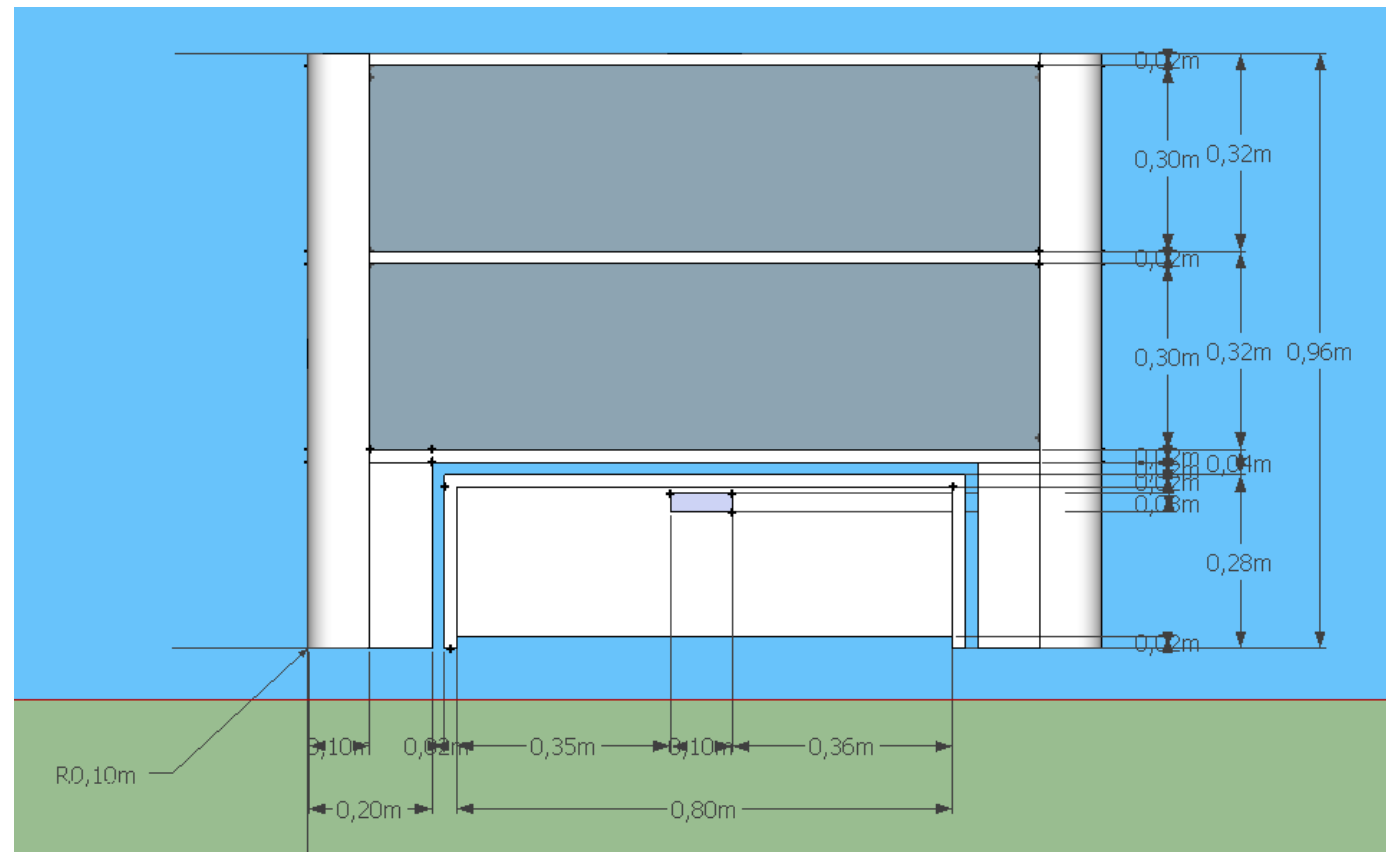

Sliki 15 in 16: Tloris in stranski ris v Sketch up programu v merilu 1:1
(lasten vir)

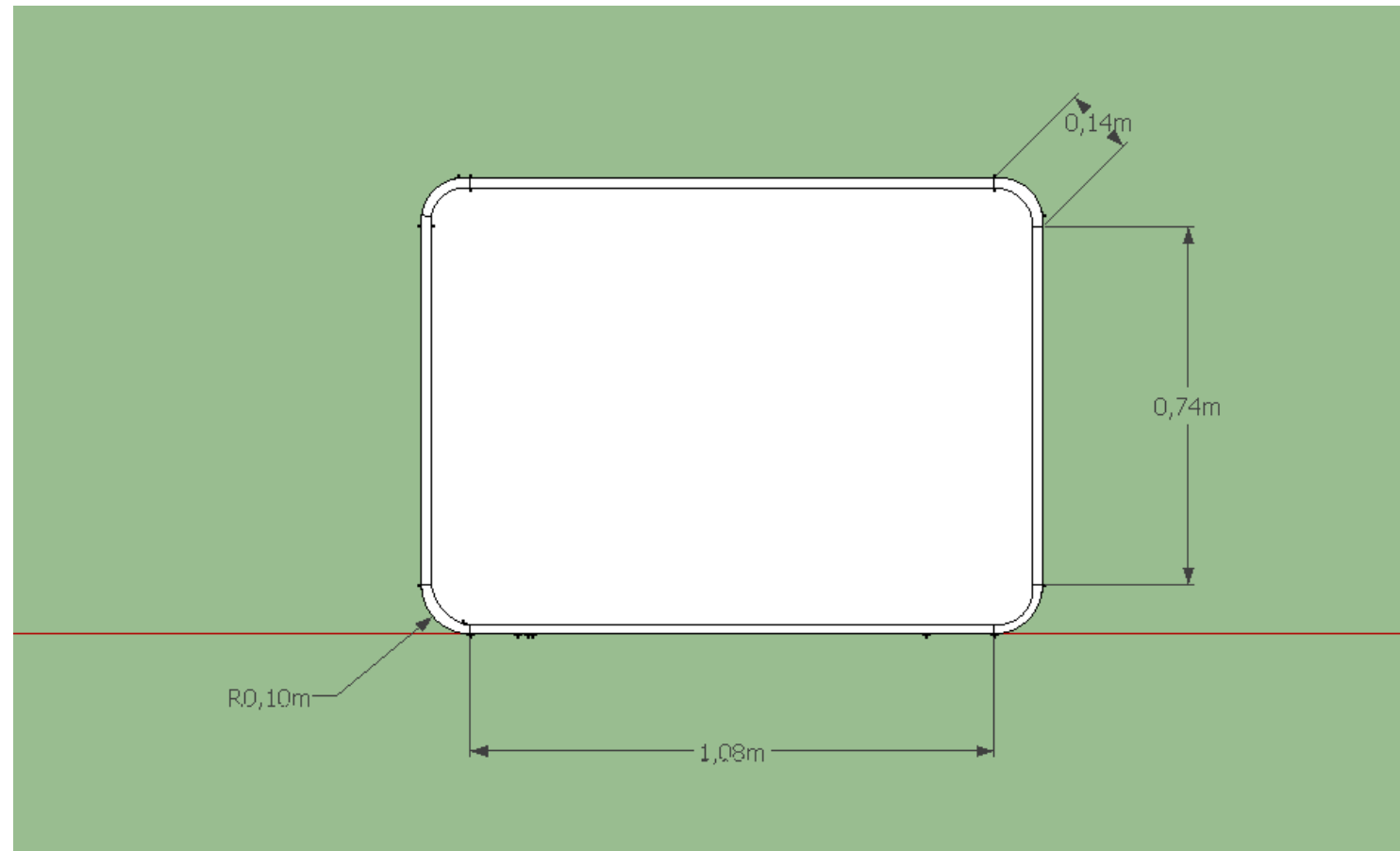

**Slika 17: Naris v programu Sketch up programu, merilo 1:1
(lasten vir)**

4.8. PRIKAZ VEČFUNKCIONALNOSTI

Moja posteljica Manta bo več kot le posteljica, kar bom v nadaljevanju tudi predstavila. V štirih korakih bom prikazala kaj vse lahko počnemo s to posteljico. Naprej lahko odstranimo sprednji dve stranici, ki sta iz pleksi stekla.

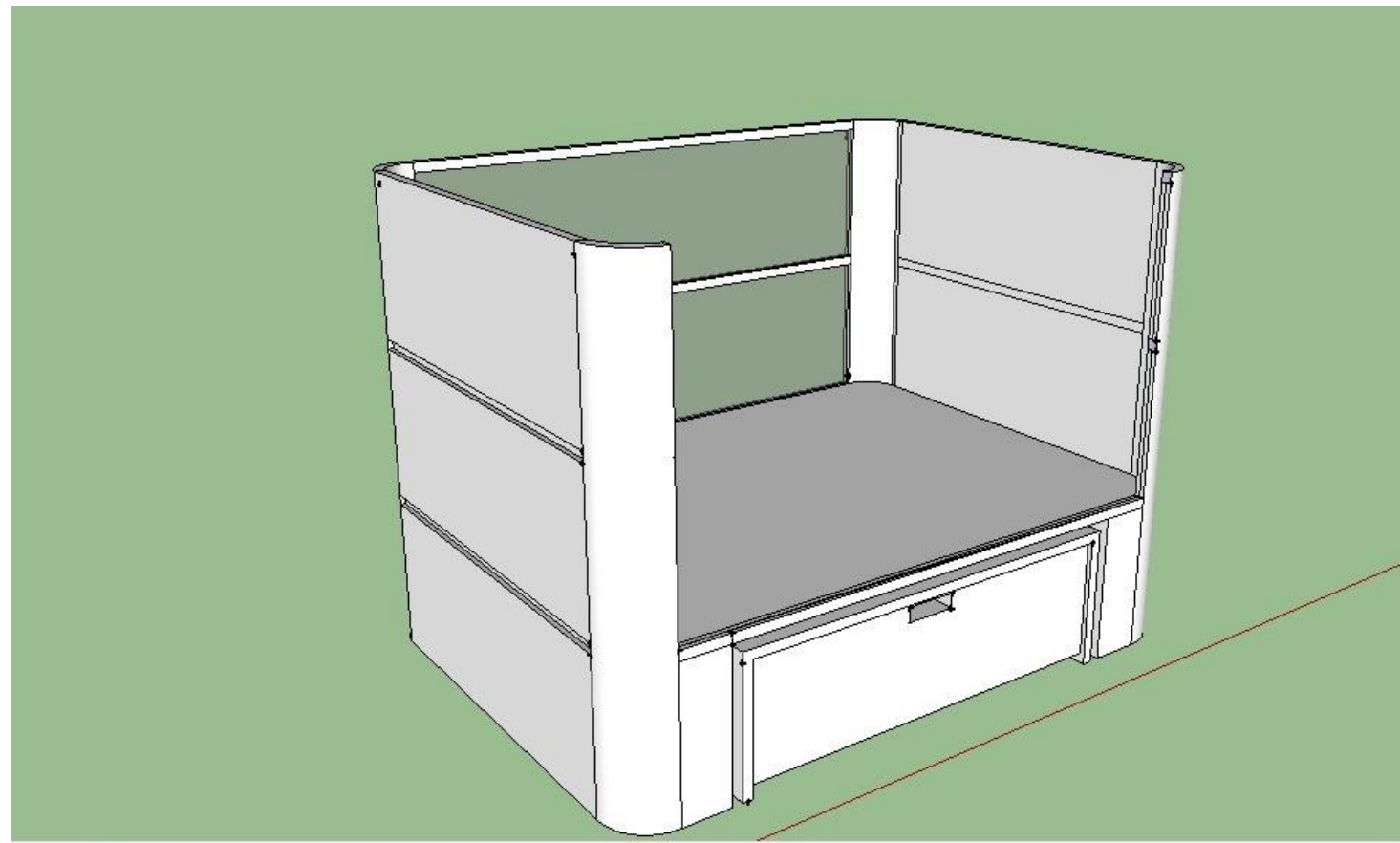

*Slika 18: 1. stopnja spreminjanja posteljice – program Sketch up, merilo 1:1
(lasten vir)*

Ko sta sprednji dve stranici odstanjeni, lahko snamemo še dve stranski stranici in dobimo sedežni element, ki ga popestrimo z blazinami.

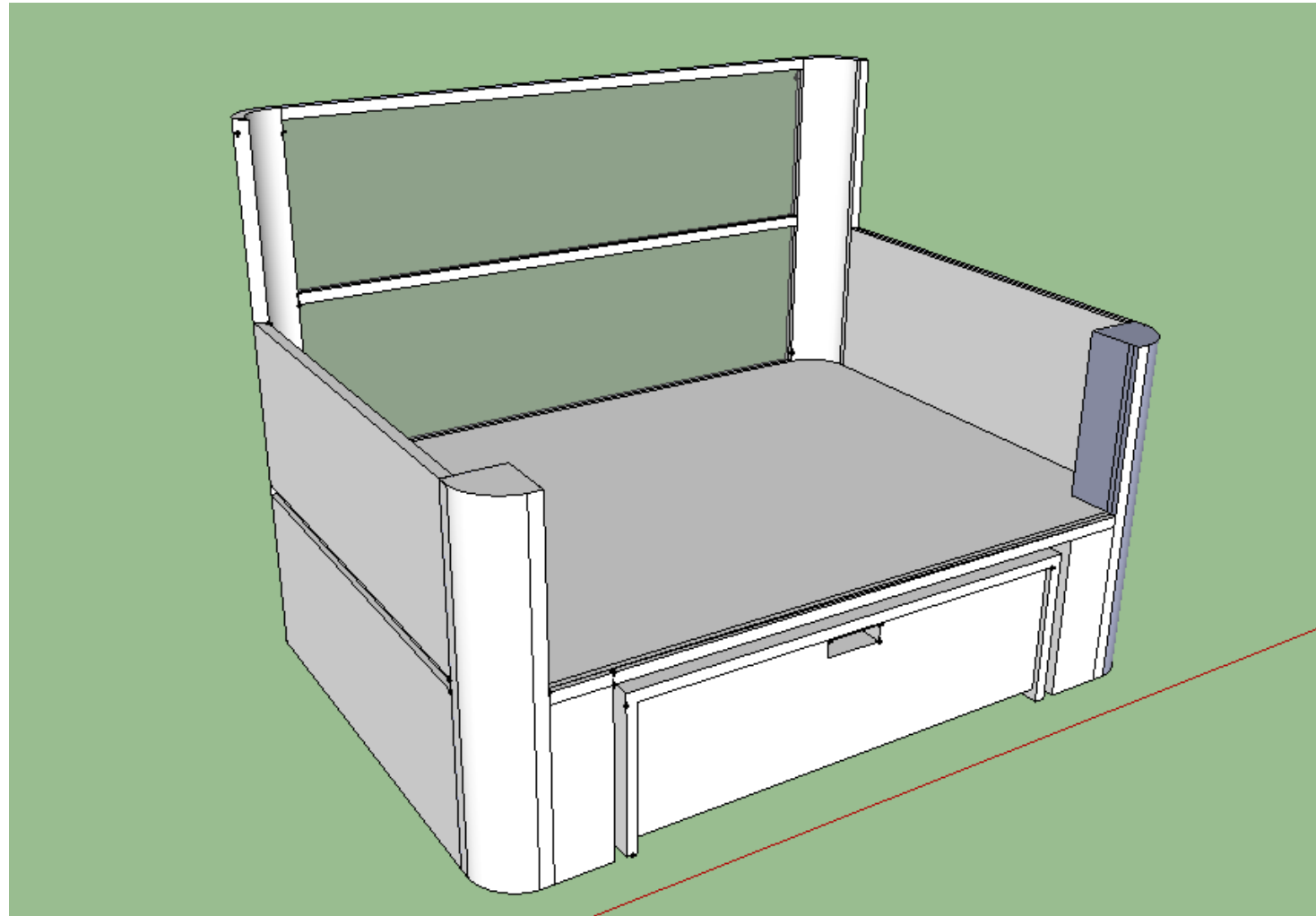

*Slika 19: 2. stopnja spreminjanja posteljice – program Sketch up, merilo 1:1
(lasten vir)*

Imela sem tudi zamisel, da bi moj predal lahko premaknili izven obsega posteljice in tako omogočili še dodatno delovno ali odlagalno površino za otroka ali tudi starše.

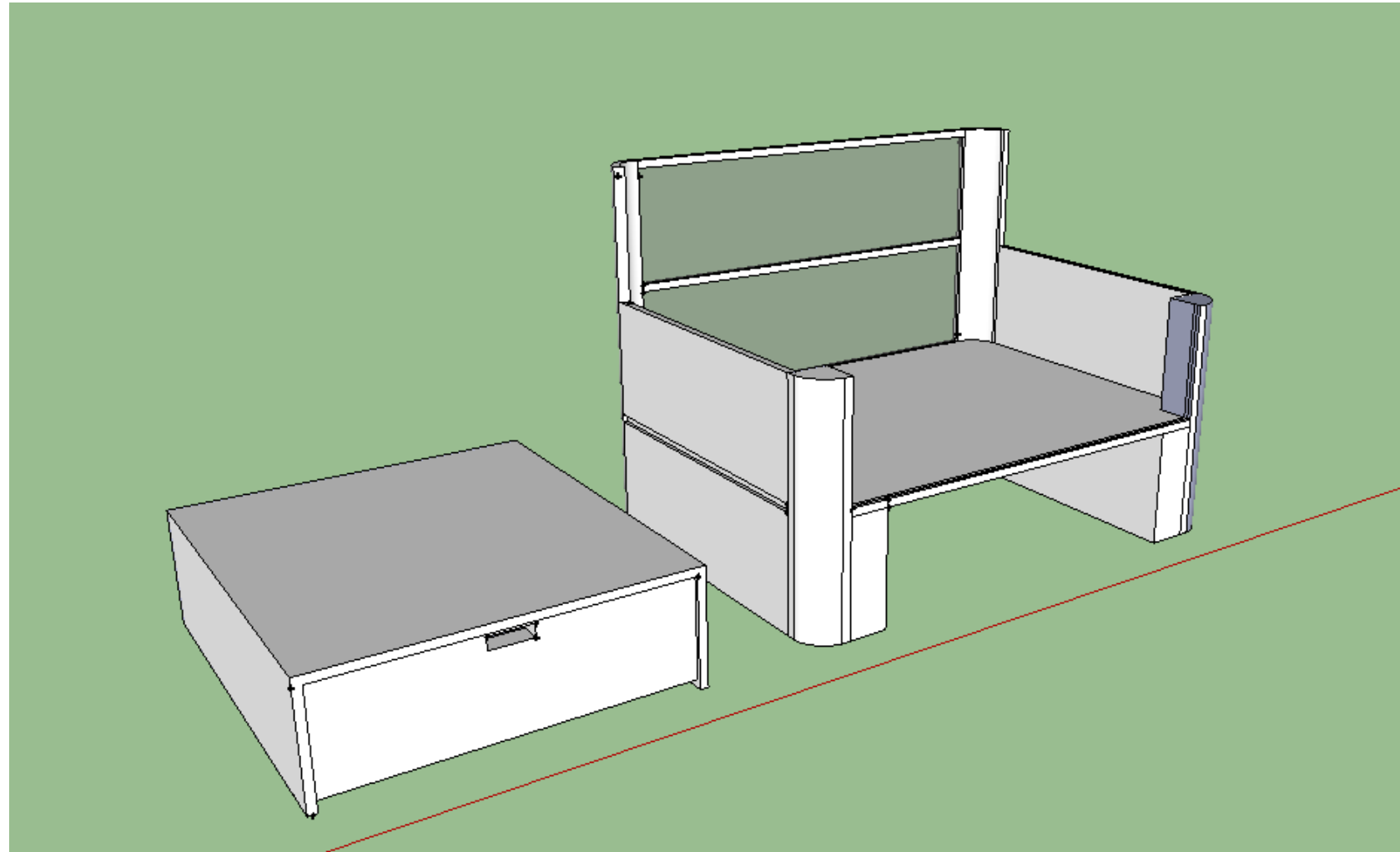

*Slika 20: 3. stopnja spreminjanja posteljice – program Sketch up, merilo 1:1
(lasten vir)*

Če pa še kar nadaljujemo z odstranjevanjem stranic, lahko snamemo tudi še preostali dve stranici iz pleksi stekla in tako dobimo posteljico, ki jo lahko izkoristimo dokler je otrok ne prerase. To je potem 4. stopnja spreminjanja posteljice Manta.

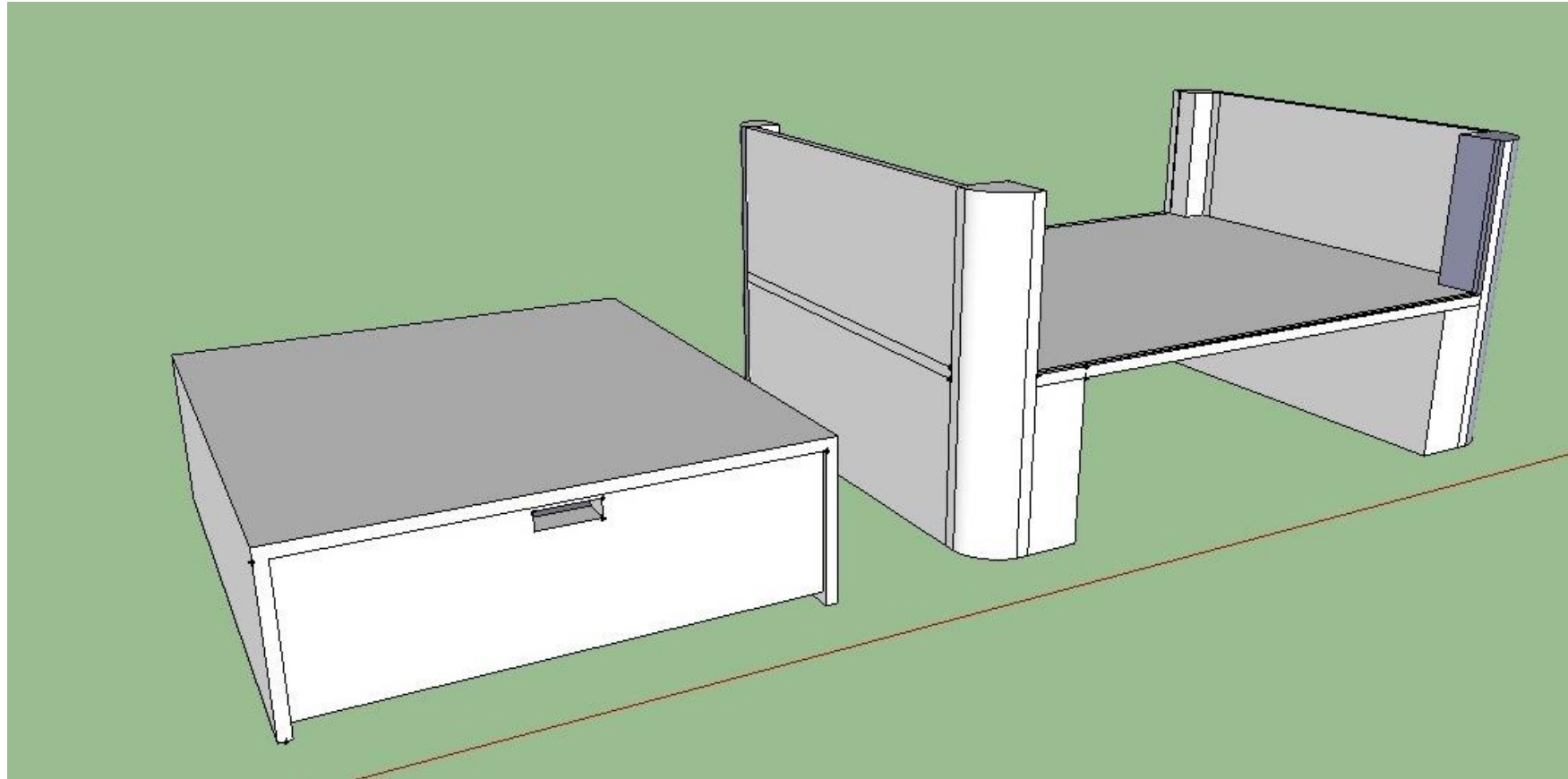

*Slika 21: 4. stopnja spreminjanja posteljice – program Sketch up, merilo 1:1
(lasten vir)*

4.9. DETAJL IN MOŽNE POSTAVITVE DETAJLA NA POSTELJICI

Iz slovenske dediščine sem vzela dva vzorca. V lesene stranice bom ju vrezala, na pleksi steklu pa bom ga ustvarila z brušenjem. V tem poglavju bom predstavila kotiran vzorec in postavitve med katerimi bom izbirala.

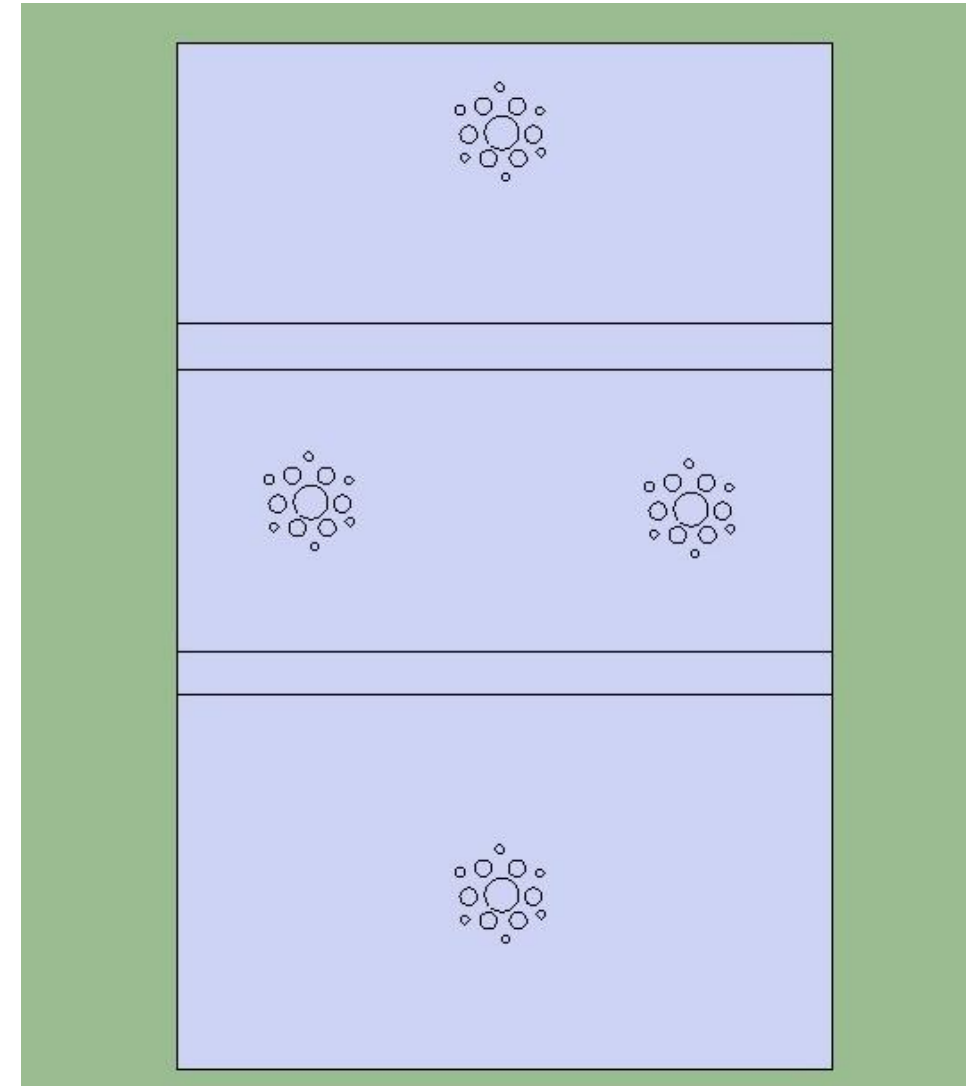
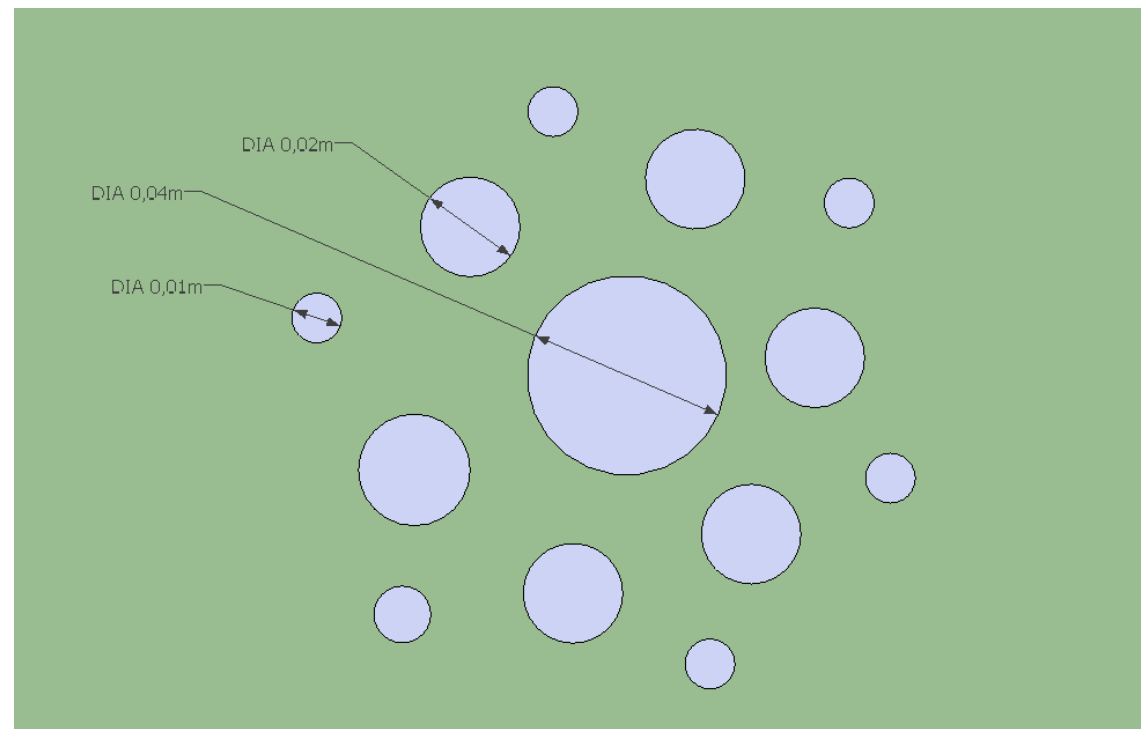

**Sliki 22, 23: Kotirani detajl in prvi izmed petih vzorcev – program Sketch up, merilo 1:1
(lasten vir)**

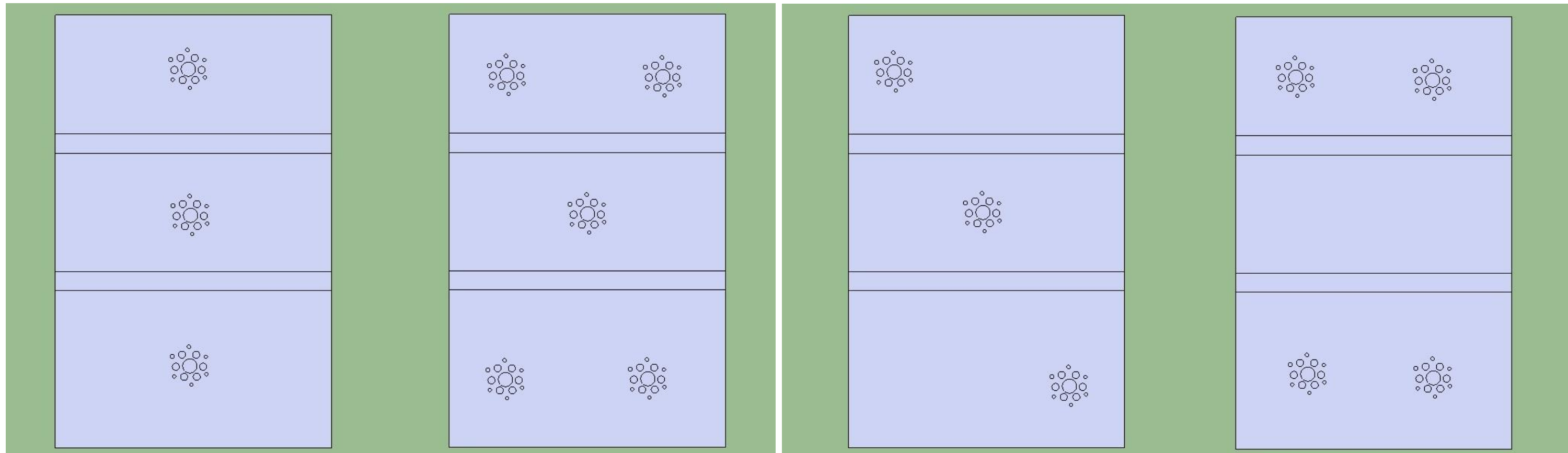

*Sliki 24, 25: Vzorci med katerimi izbiram – program Sketch up, merilo 1:1
(lasten vir)*

7. ZAKLJUČEK

Ko sem izdelovala nalogo, sem spoznavala vsako točko posebej. Pri tem sem se trudila, da bi moj izdelek vseboval sleherno od teh točk. Pomemben del tega inovacijskega predloga je predstavljala raziskava, česar sem se poskušala v tej nalogi lotiti. Zato tudi govorim o točkah, ki sem jih upoštevala.

Pri raziskovanju trga, otroške ergonomije, dediščine, bienala, itn., sem želela doseči popoln izdelek, ki bi predstavljal vse to. Tako so postopoma nastajale skice in nato še tehnične risbe v izbranem programu, sicer Sketch up-u. Vse to je bil nekakšen osnutek za vse kar sledi. Kajti v nadaljevanju bom izdelala delovni model otroške posteljice v pomanjšani velikosti. Le tega bom predstavila na zagovoru. Potekajo tudi dogovori o izdelavi modela v naravni velikosti.

Po vsem delu, ki je za mano, sem zadovoljna, saj bo izdelek predstavljal mene, hkrati pa bo sodoben, varen in dostopen za veliko novopečenih staršev.

8. DRUŽBENA ODGOVORNOST

Zdi se mi, da sem s takim inovacijskim predlogom uspela narediti nekaj dobrega in koristnega. Lotila sem se oblikovanja nečesa, česar še nikoli nisem oblikovala, pri čemer pa sem zagotovila predvsem varnost za otroka in večfunkcionalnost v smislu dobrega oblikovanja, v skladu z oblikovalskimi smernicami. To pa pomeni tudi prihranek, ker je posteljica namenjena za daljši čas. Mislila sem na vse od materialov do barv in funkcij.

Ker je bila najprej iztočnica dediščina, se mi je zdelo smiselno uporabiti izhodišča v slovenski dediščini, kot dodano vrednost »slovenskemu« izdelku. Dandanes se na vseh nivojih ukvarjajo s preteklostjo, z ohranjanjem in oživljanjem ter osveščanjem.

In, če pričnemo že v otroštvu, so sadovi zagotovljeni, kar nam dokazuje razvita družba severne Evrope.

Pomembna je tudi odgovornost do okolja, z uporabo okolju prijaznih materialov ter izdelave kvalitetnih izdelkov, ki služijo več generacijam.

9. VIRI

- Razboršek, I. 1993. *Slovenska krasilna umetnost*. Celje: Mohorjeva družba. ISBN 86-7577-073-1
- Baš, A. 1980. *Pregled etnologije Slovencev: Slovensko ljudsko izročilo*. Ljubljana: Cankarjeva založba.
- Bogataj, J. 1999. *Mojstrovine Slovenije – srečanje s sodobnimi rokodelci*. Ljubljana: Založba Rokus d.o.o. ISBN 961-209-078-5.
- Berk, E., Bogataj, J., Pukšič, J. 1993. *Ljudska umetnost in obrti v Sloveniji*. Ljubljana: Založba Domus. ISBN 86-7137-079-8.
- <http://www.benetke.com/> (Uporabljeno 11.10.2013)
- <http://www.labiennale.org/en/biennale/index.html> (Uporabljeno 11.10.2013)
- <http://bio.si/sl/o-bio/> (Uporabljeno 05.02.2014)
- http://www.siol.net/data/fotogalerije/trendi/2011/03/moderne_zibelke.aspx (Uporabljeno 05.02.2014)
- <http://www.mesecoblikovanja.com/2013/10/18/brezcasno-slovensko-oblikovanje-2012-biba-bertok-otroska-posteljica-natasa/> (Uporabljeno 10.02.2014)
- <http://www.delo.si/druzba/panorama/slovenska-zibelka-za-angleski-dvor.html> (Uporabljeno 10.02.2014)
- <http://www.chictip.com/children/boris-vladimir-and-alexander-cradles-by-nika-zupanc> (Uporabljeno 10.02.2014)
- <http://www2.arnes.si/~evelik1/les/jesen.htm> (Uporabljeno 10.02.2014)